

## 4 KAPILI DOLAP KURULUMU

## Assembly and User Manual

Montaj ve Kullanım Klavuzu / Montage- und Bedienungsanleitung

Installation et Mode d'Emploi. / Инструкция по монтажу и эксплуатации

**Product Code / Ürün Kodu / Artikelnr / Code du Produit. / Артикул изделия /**

**OGNC-606**

**Product Name / Ürün Adı / Artikelbezeichnung / Nom du Produit. / Название изделия /**

**4KAPILI DOLAP/4 DOORS CABINET**

**Product Size / Ürün Ebadı / Artikelma e / Dimensions du Produit. / Размер изделия /**

**160X47X195**



**This module must be assembled by two persons.**

*Bu modul 2 kişi tarafından kurulmalıdır.*

*Dieses Produkt sollte von 2 Personen montiert werden*

*Ce module doit être installé par 2 personnes.*

*Данный модель устанавливается 2 человеками.*



**The necessary tools required for assembly of this module**

*Bu modülün kurulumu için gerekli araçlar*

*Notwendige Werkzeuge für die Montage*

*Outils nécessaires pour l'installation de ce module.*

*Инструменты, необходимые для установки мо*

**4x**



Sayın Müşterimiz, Satın almış olduğunuz ürün sizlerin güvenliği düşünülerek gerekli kontrol ve testlere tabi tutularak tarafınıza ulaştırılmıştır. Ürünlerin kurulum, bakım ve kullanımında dikkat edilmesi gereken hususlar kullanma talimatında yer almaktadır. Kurulumu başlamadan önce mutlaka kullanma kılavuzunu okuyunuz. Montaja başlamadan önce kutulardan çıkan tüm parça ve aksesuarları kontrol ediniz. Parça ve aksesuarların sağlam olduğunu tespit ettikten sonra montaja başlayınız. Ürün montajını önerilen sayıda kişi ile gerçekleştiriniz. Montaja başlamadan önce her parçayı kullanım kılavuzunda anlatıldığı şekilde nemli bir bez ile temizleyiniz. Birden fazla ürün alımlarında ürün kurulumunda herhangi bir karışıklığa sebebiyet vermeme için bir ürünün montajını tamamladıktan sonra diğer ürüne geçiniz. Ürünlerinizi hiçbir zaman sürükleyerek taşımayınız. Ürününüzü kaldırarak ve sökerek en az iki kişi taşıyınız. Uzun mesafeli taşımalarda ürün parçalarını ambalajlayarak taşıyınız. Kurulumu başlamadan önce zemine, ürün yüzeylerinin çizilmesini engelleyecek şekilde battaniye veya benzeri yumuşak bir malzeme seriniz.

Dear Customer, The product that you purchased is delivered to you after necessary controls and tests to guarantee your safety. The issues that must be cared during the assembly, maintenance and use is provided in the user instructions. Before assembly, please absolutely read the user manual. Before starting assembly, check all necessary parts and accessories are included and complete in the box. After verifying that parts and accessories are intact, initiate the assembly. Perform the assembly of the item with the number of persons recommended. Before starting the assembly, clean all the parts with a damp cloth as explained in the user manual. In multiple product purchases, please first complete one item's assembly then proceed with the other items, in sequence, to avoid any confusion. Never handle your products by dragging it. Handle your products as demounted and being lifted above the ground with at least two persons. For long distances, handle your products' parts in a package. Place a blanket or a similar soft material on the floor before commencing assembly to prevent scratching of product surfaces.

# KULLANILAN AKSESUAR

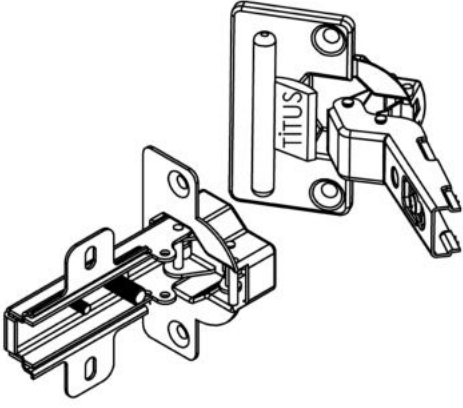

**MENTEŞE**  
**(12 ADET)**

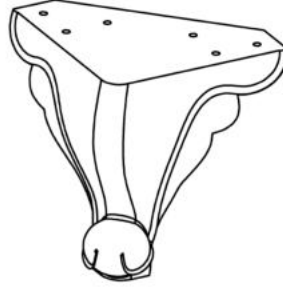

**AYAK**  
**( 8 ADET)**

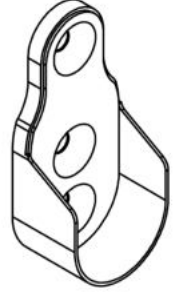

**ASKI FLANŞI**  
**(2 ADET)**

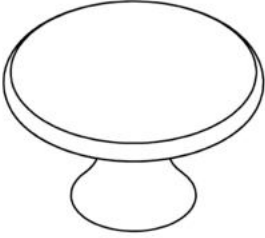

**KULP**  
**(6 ADET)**



**LED ASKI BORUSU**  
**77X 3.5**  
**(1 ADET)**



**H PROFİL**  
**170 X 1 CM**  
**( 1 ADET)**



**3.5 X 50**  
**(16 ADET)**



**4 X 40**  
**(3 ADET)**  
Taç Vidası



**4 X 30**  
**(48 ADET)**  
Ayak Vidası



**3.5 X 25**  
**(70 ADET)**  
Dolap ve Çekmece  
Arkası montajı için



**KAVELA**  
**(12 ADET)**

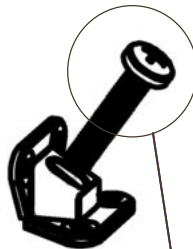

**Bağlantı Vidası**  
**(20 ADET)**



**3.5 X 18**  
**( 48 ADET)**



## 1. AŞAMA

*3.5 x 25 vida ile ayaklar alt tablaya vidalanır.*

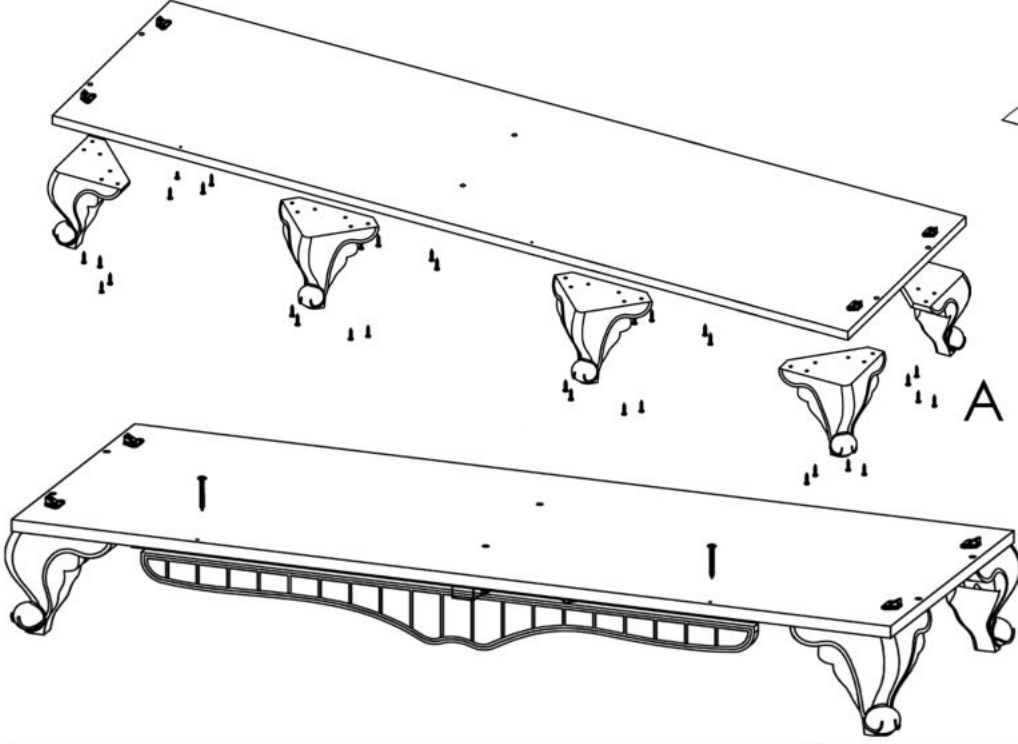

*Alt etek 4 x 30 vida ile alt tablaya vidalanır.*

1

## OSLO VE RIO KUTU AYAK KURULUMU



*Ayaklar 4 x 20 vida ile alt tablaya vidalanır.*

DETAY B  
ÖLÇEK 1 : 7

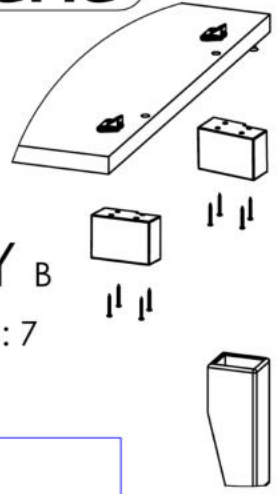

2

*Etekler ayaklara geçirilerek 4 x 70 vida ile montajı tamamlanır.*

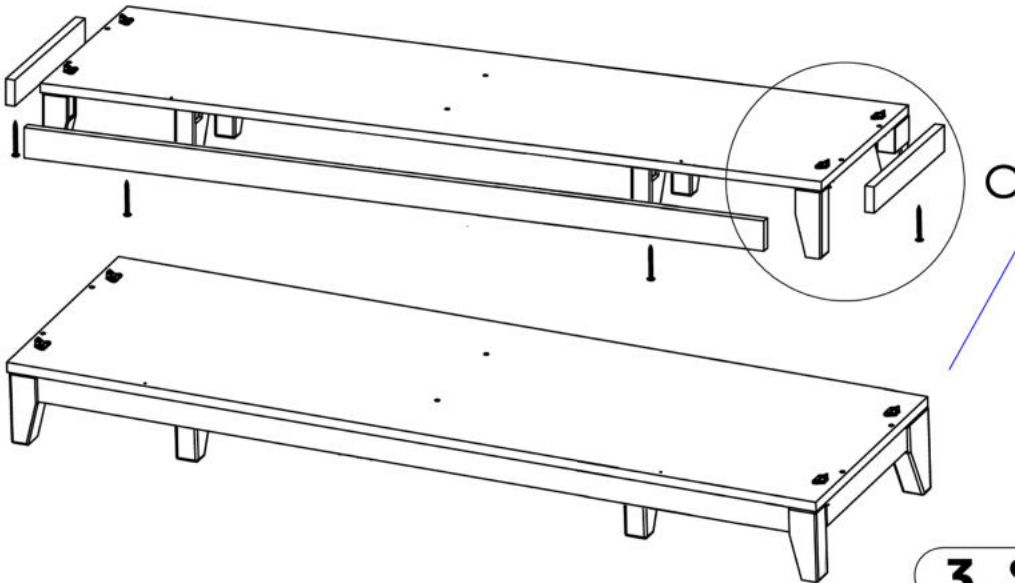

C

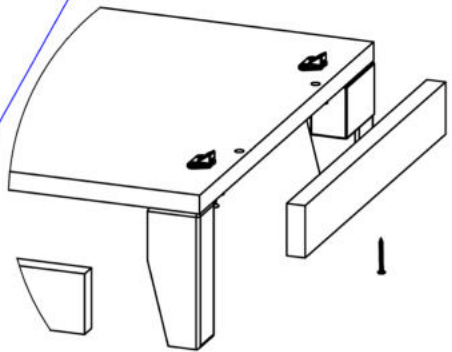

DETAY C  
ÖLÇEK 2 : 13

3. SAYFA

## 2. AŞAMA

166.4 X 44.5 ölçüdeki sağ yan dikmenin kavale deliklerine kavaleler geçirilir ve alt tablanın kavale deliklerine geçirilir.

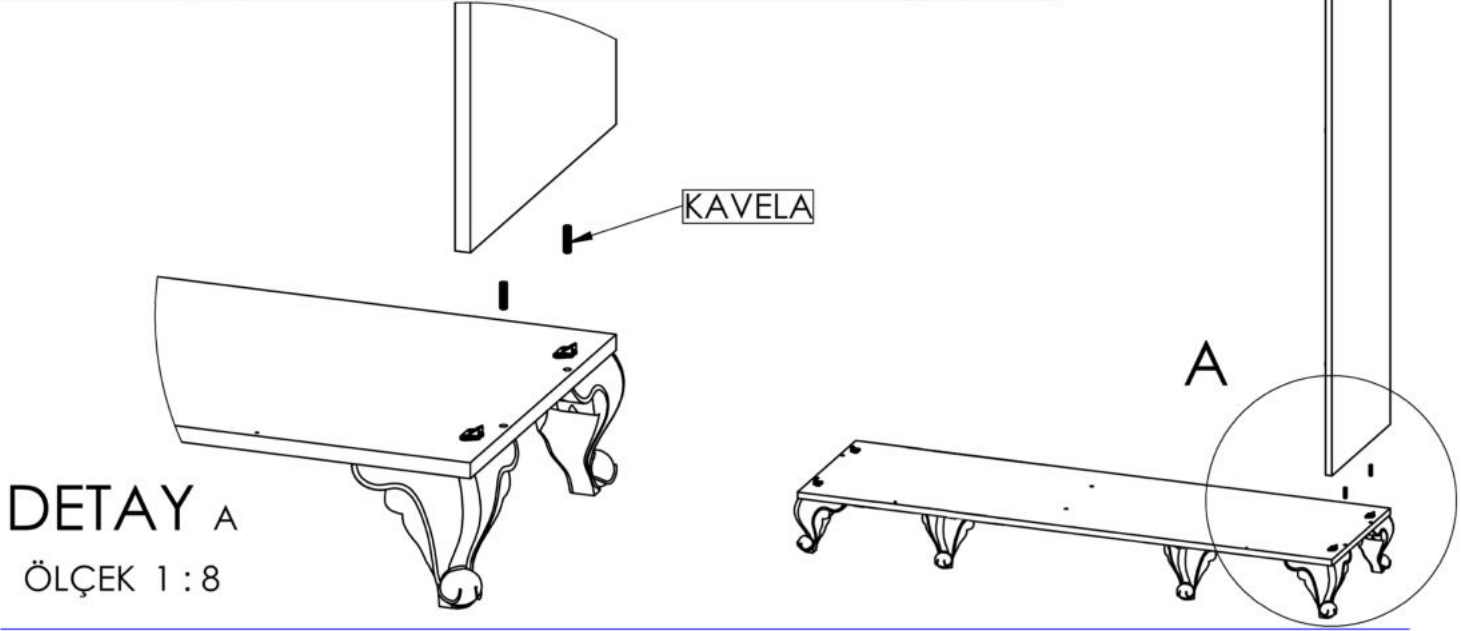

Alt tablaya geçirilen sağ yan dikme çektirme vidası sıkılarak birbirine sabitlenir.

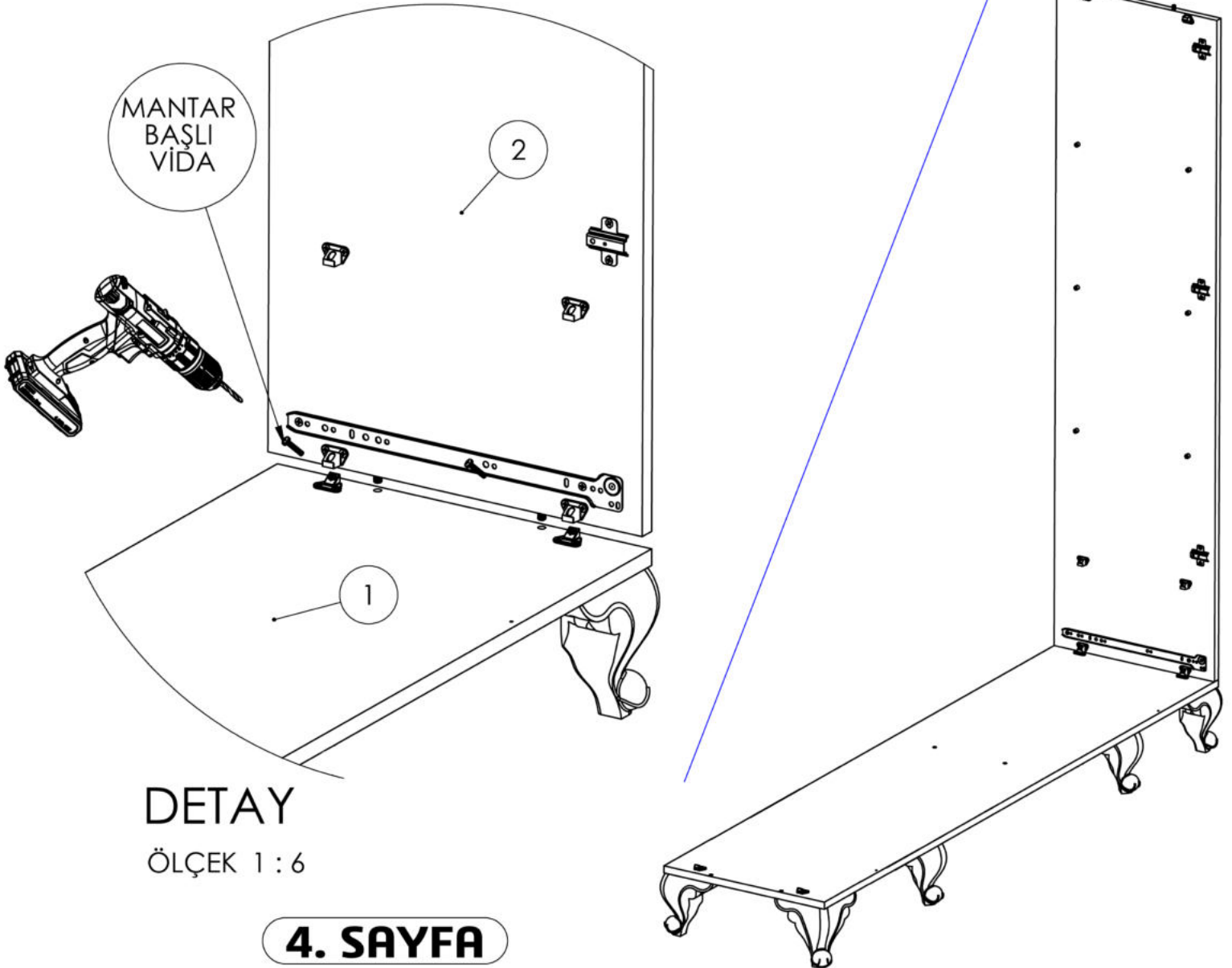

### 3. AŞAMA

44.5 X 20 Ebatlarındaki çekmece dikmesine kavaleler kavale deliklerine geçirilerek alt tablanın kavale deliklerine geçirilir.

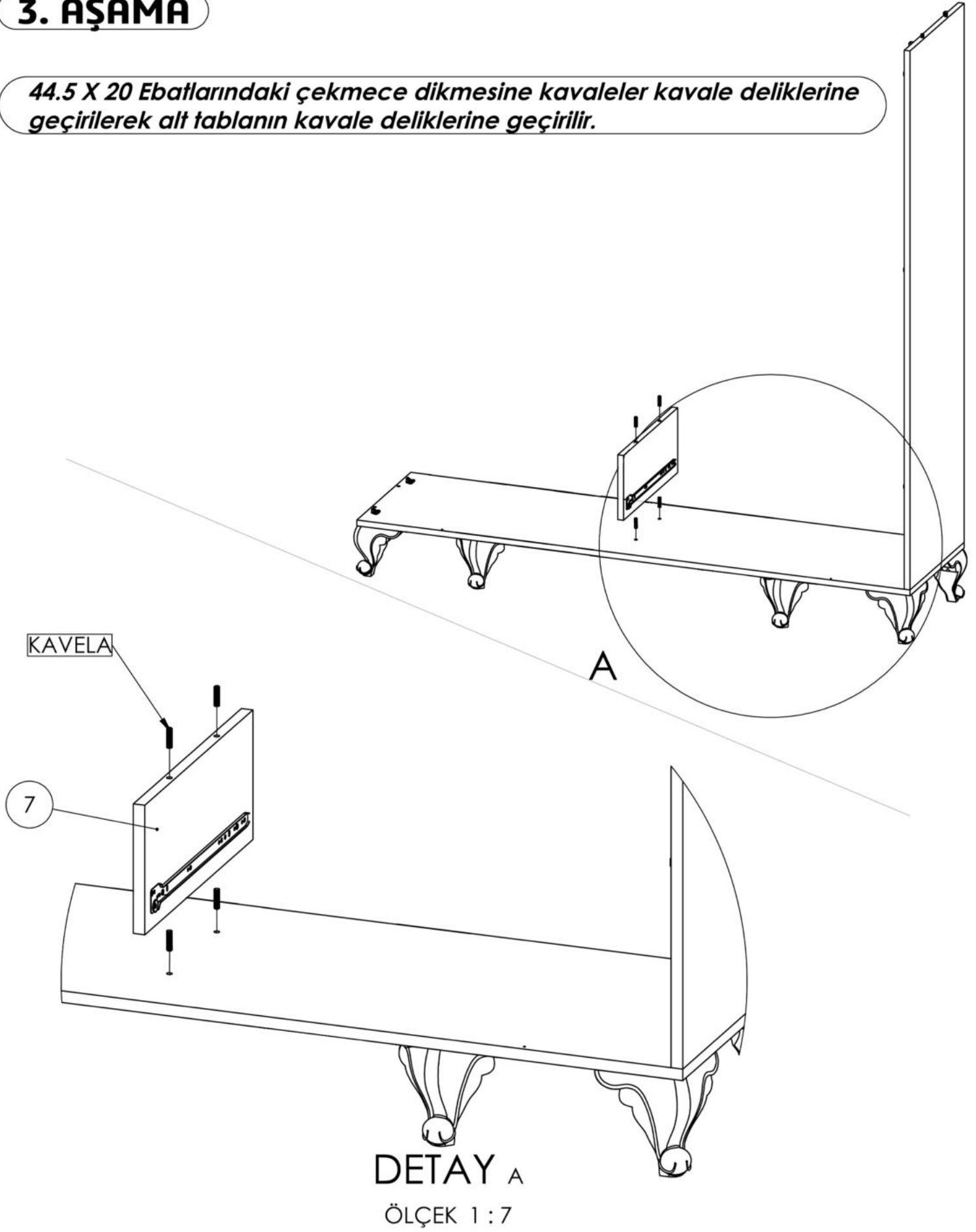

## 4. AŞAMA

*166.4 X 44.5 ölçüdeki sol yan dikmenin kavale deliklerine kavaleler geçirilir ve alt tablanın kavale deliklerine geçirilir.*

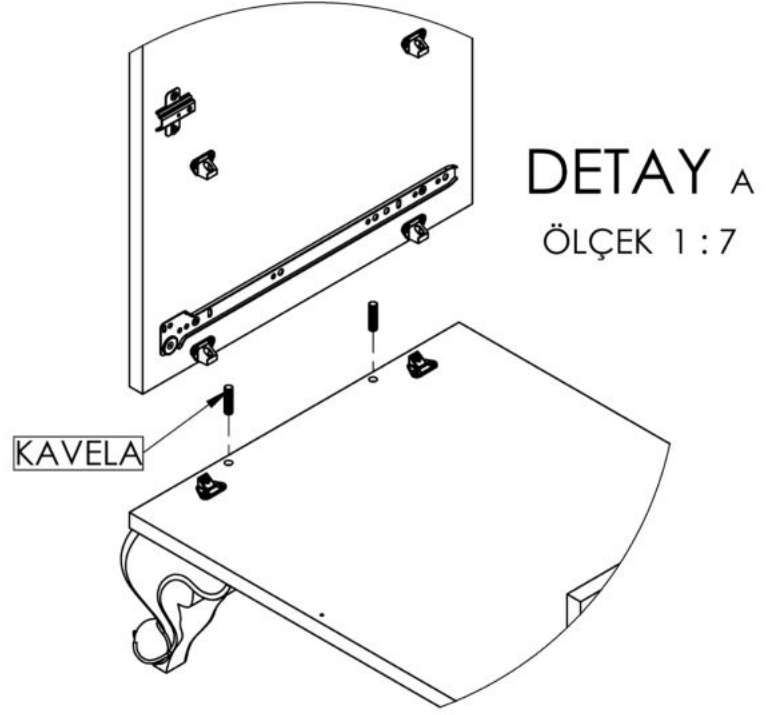
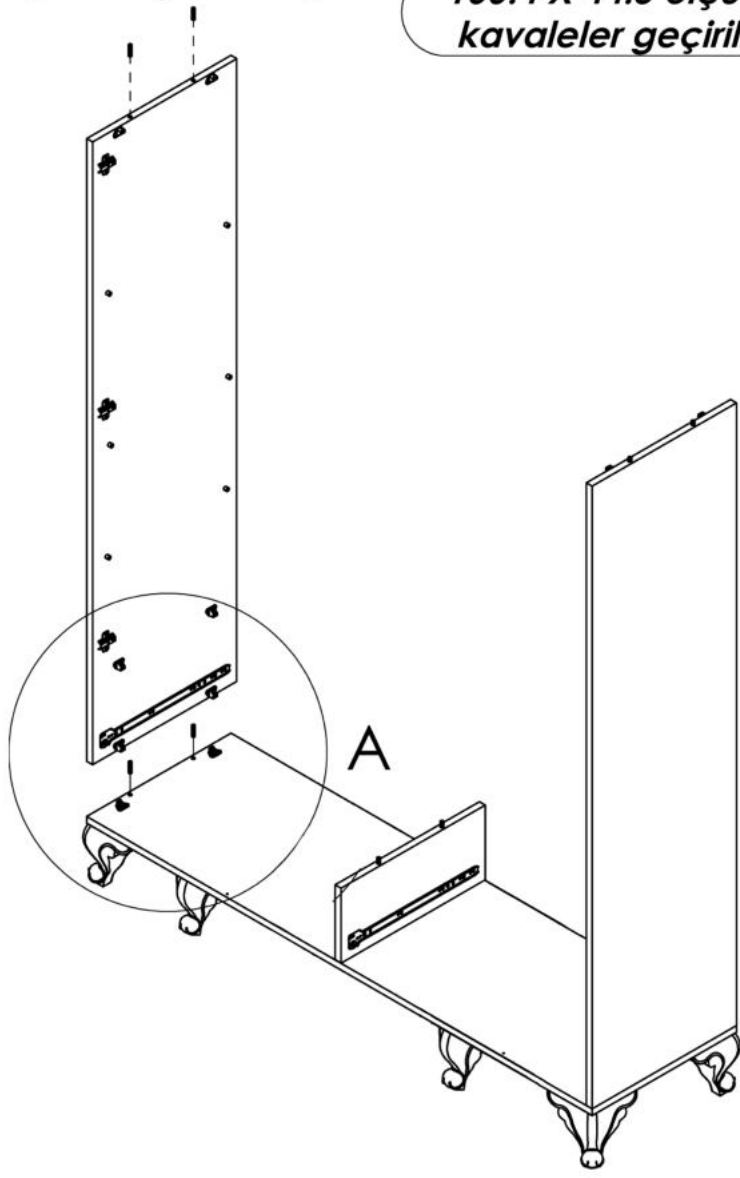

*Mantar kafa vida ile sol yan dikme ve alt tabla birbirine bağlanır.*

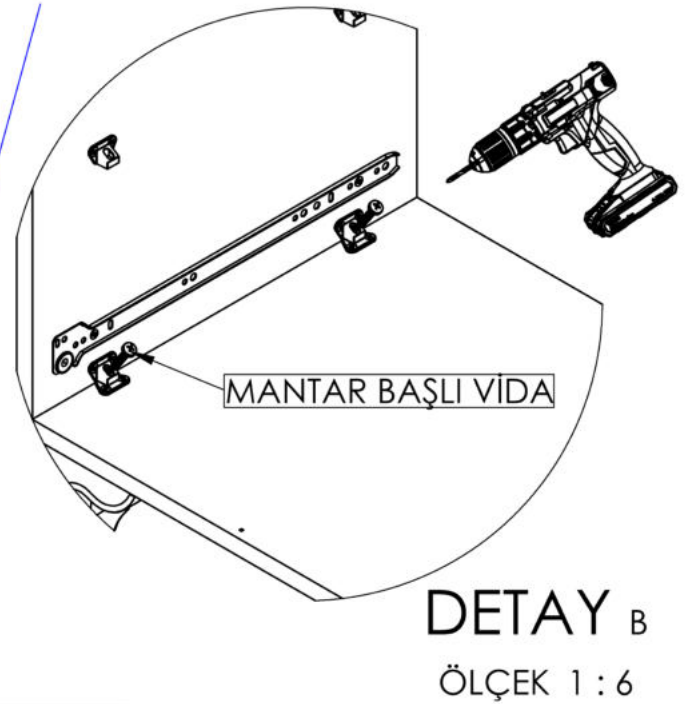
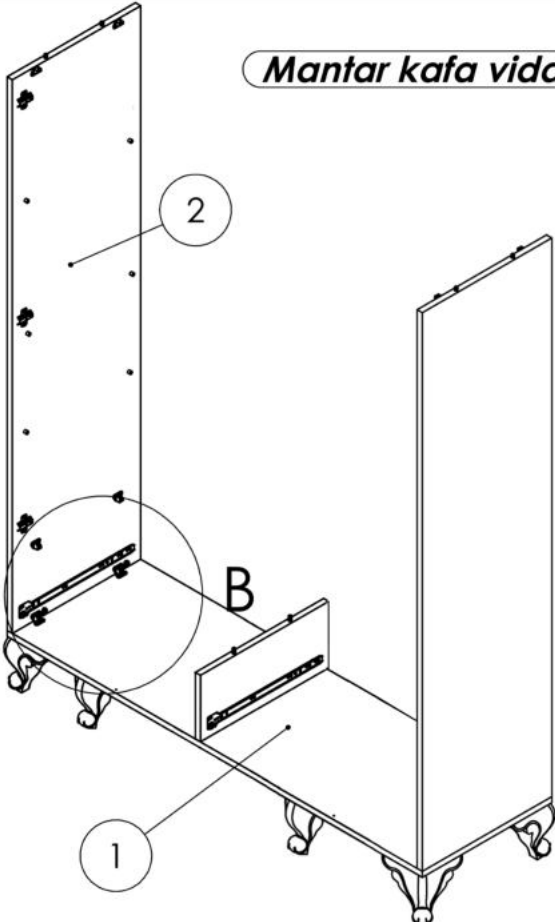

**6. SAYFA**

## 5. AŞAMA

*çekmece üstü'nü önceden alt tablaya monte ettiğimiz çekmece dikmesine kavale yardımıyla birbirine geçiriyoruz.*

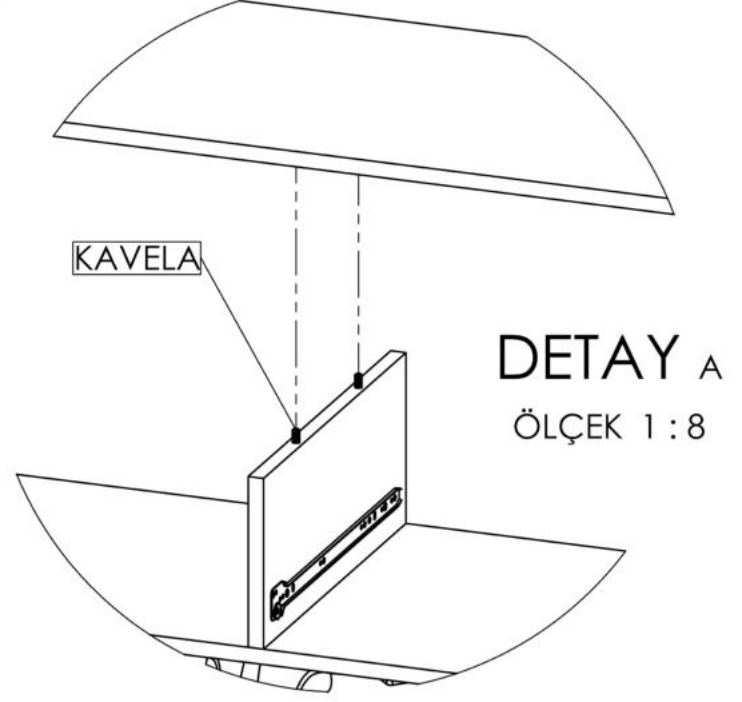
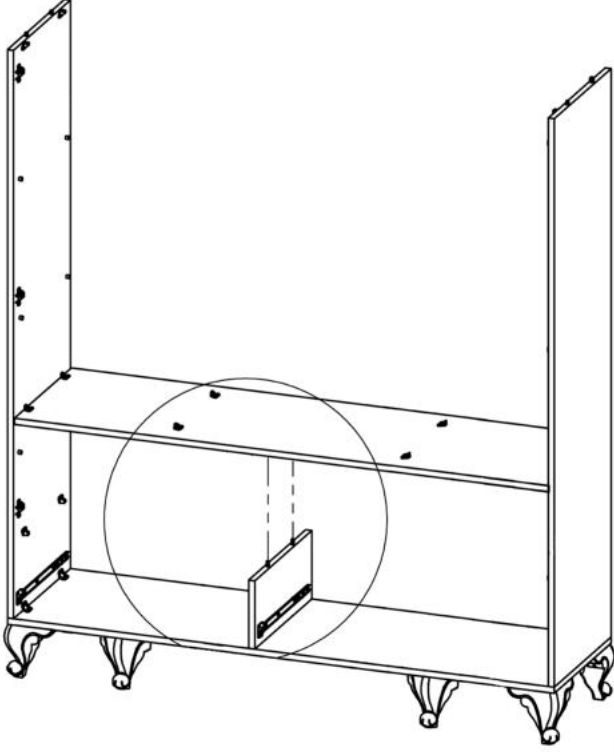

*çekmece üstü'nü yan dikmelere mantar başlı vida ile sıkarak birbirine monte edilir.*

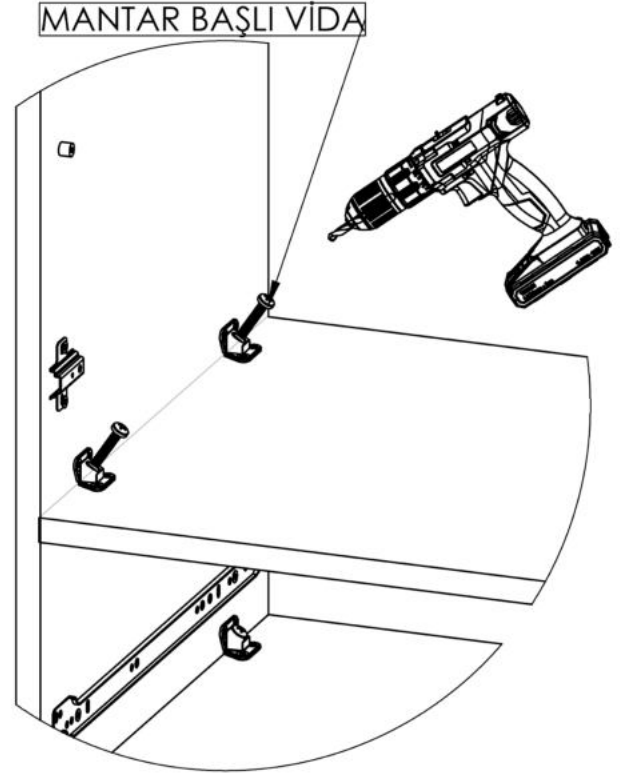
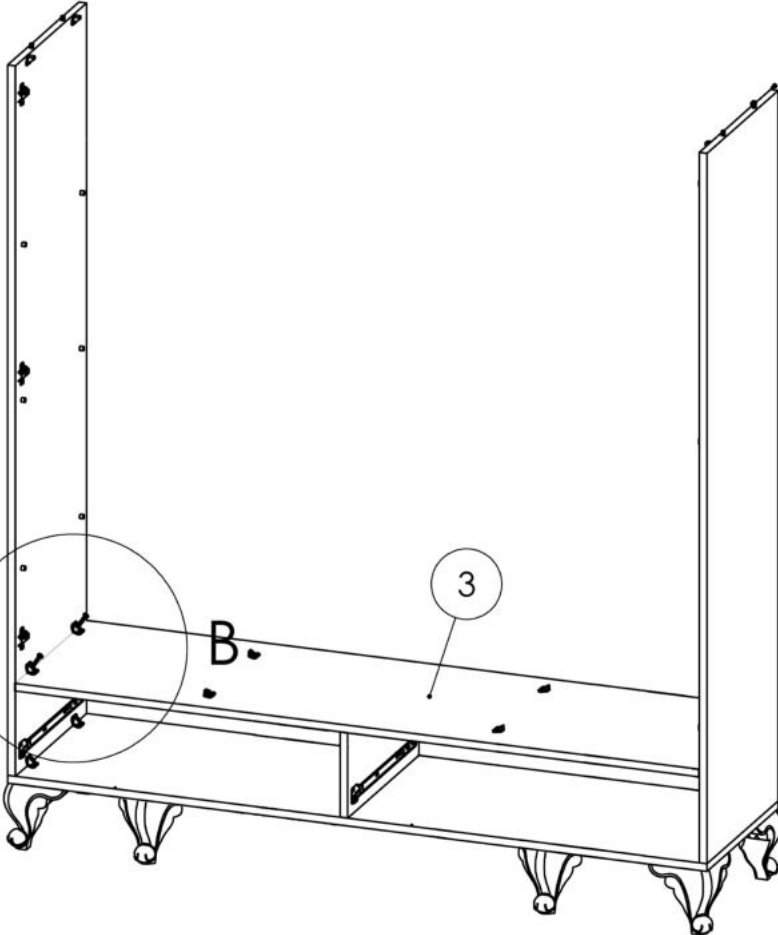



## 6. AŞAMA

144.6 x 44.5 Ölçülerindeki Orta dikme çekmece üstündeki çekirme yuvasına geçirilir.

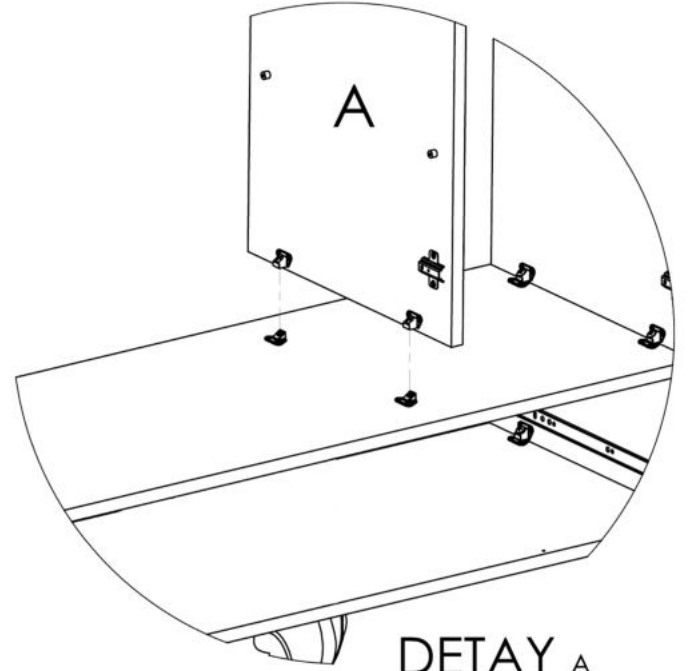
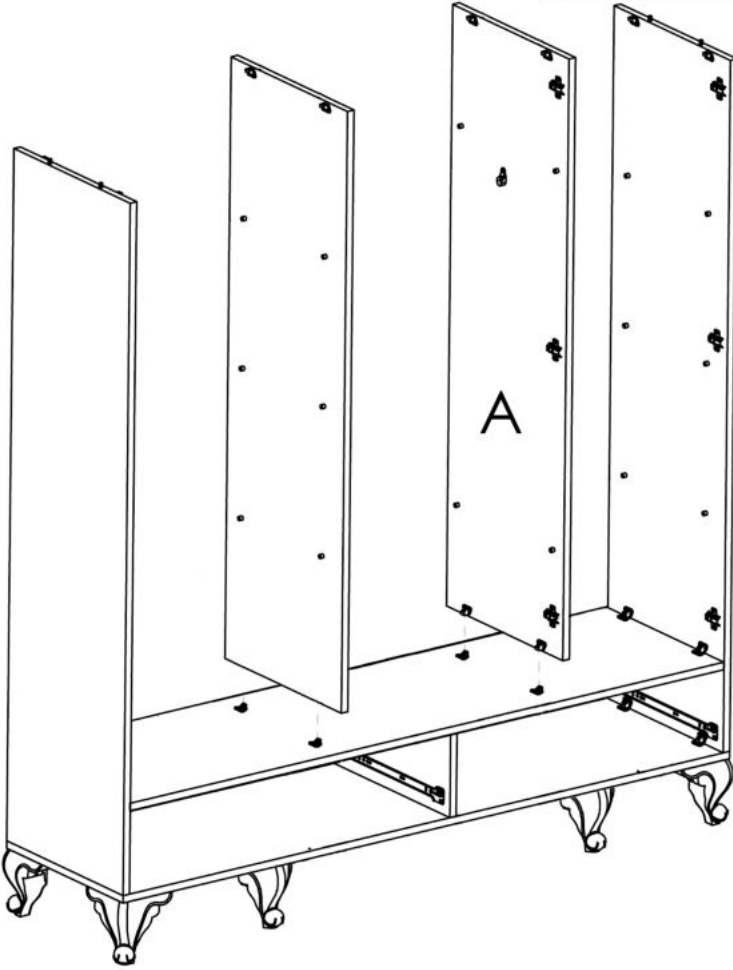

DETAY A

ÖLÇEK 1 : 8

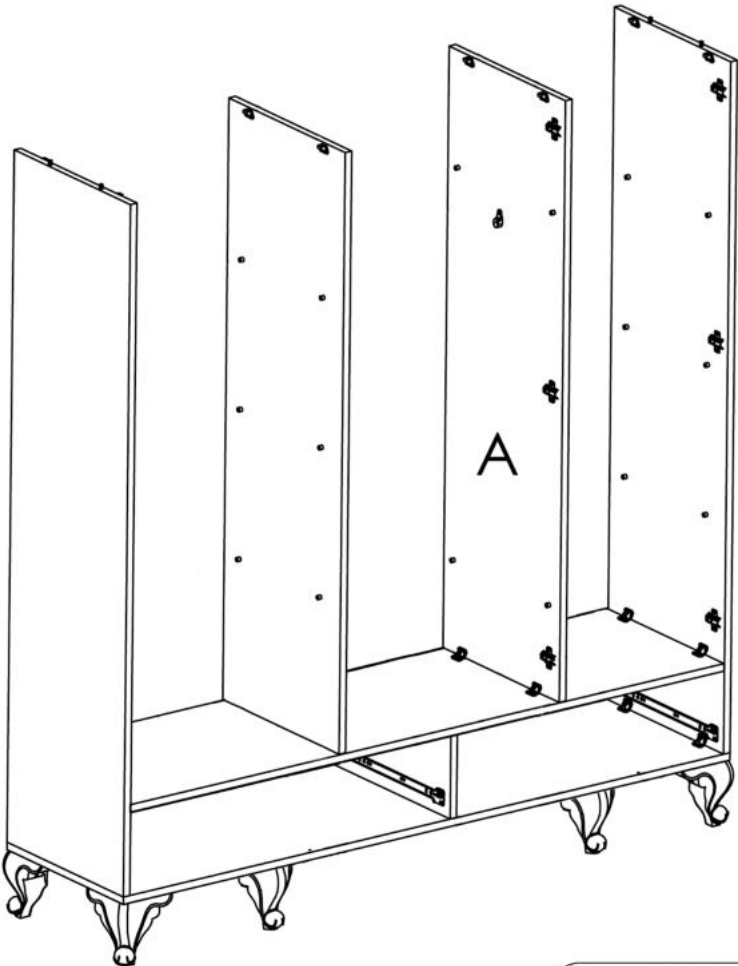

Orta dikme çekmece vidası ile çekmece üstü ile birbirine birleştirilir.

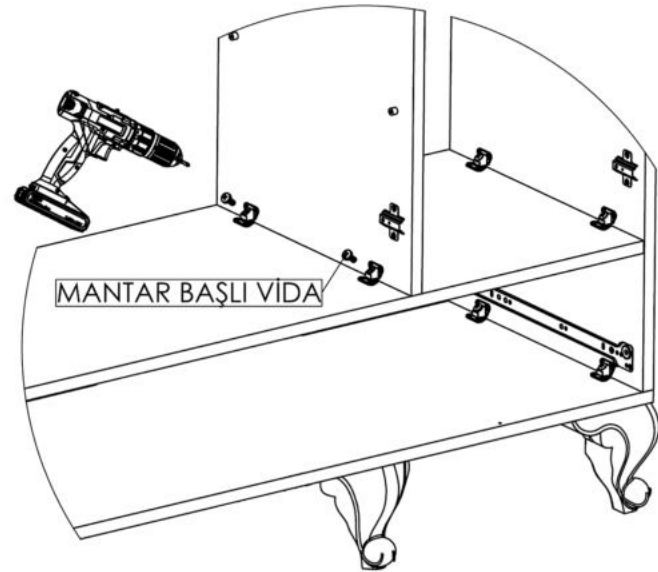

DETAY B

ÖLÇEK 1 : 8

Üst tabla yan dikmelere  
kavale yardımıyla birbirine geçilir.

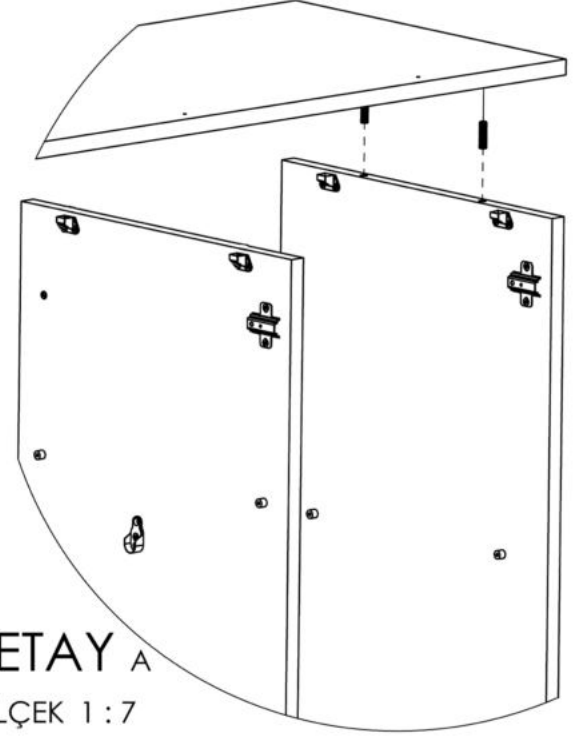
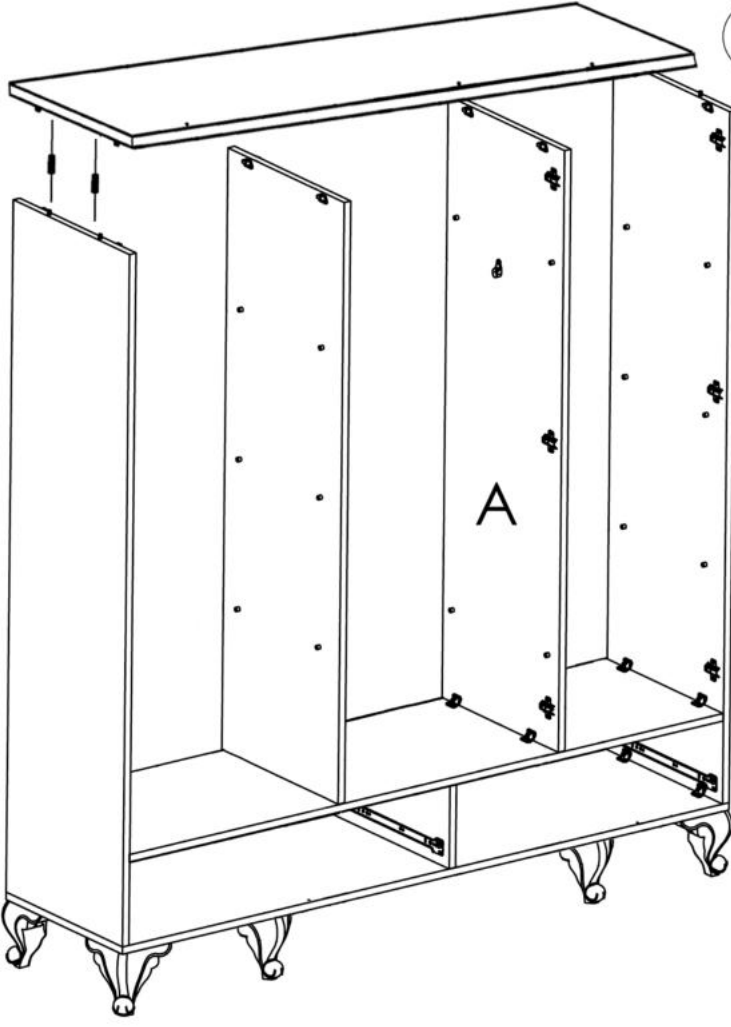

DETAY A  
ÖLÇEK 1 : 7

Üst tabla mantar başlı vida ile monte edilir.

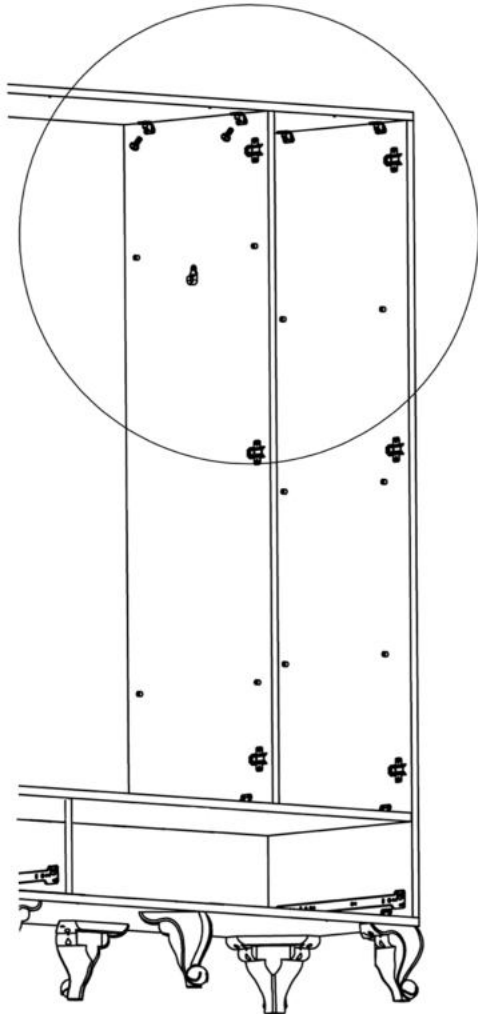

MANTAR BAŞLI VIDA

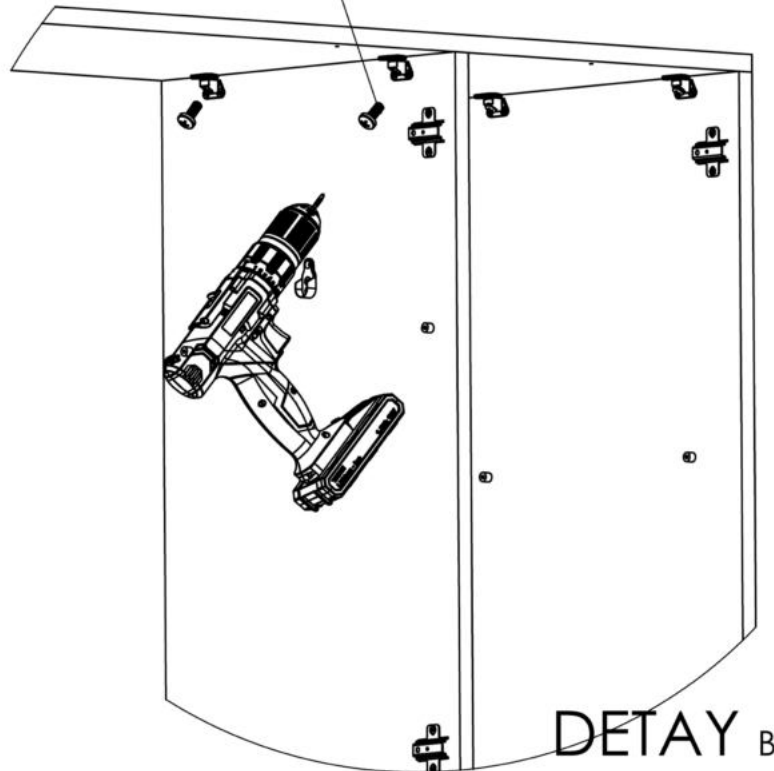

DETAY B  
ÖLÇEK 2 : 15

## 8. AŞAMA

*dolap arkalıđı  
3.5 x 25 vida ile üst tabla,sađ yan ve orta  
dikmeye vidalanır.*

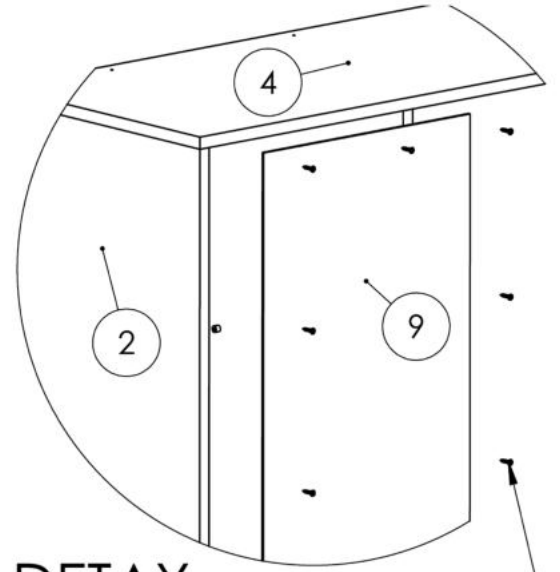
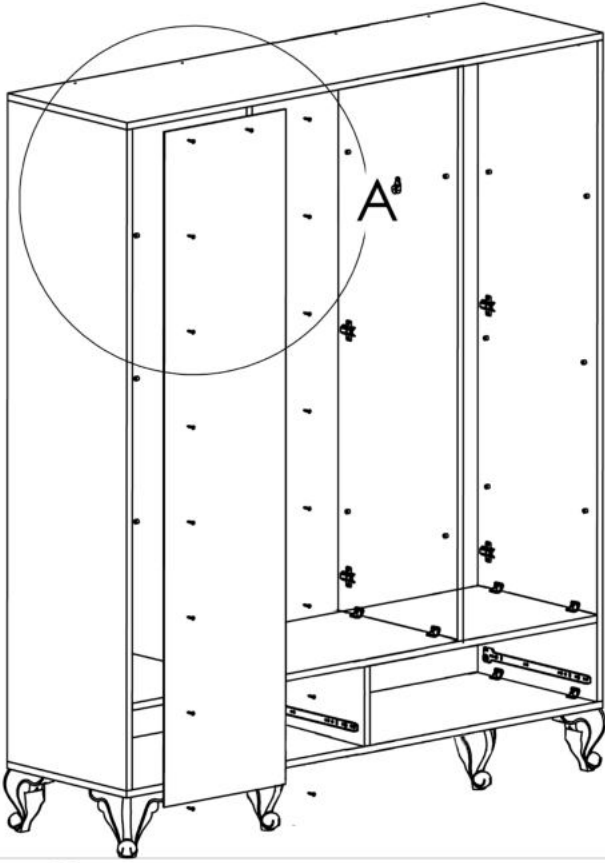

DETAY A

ÖLÇEK 1 : 10 4 X 25 ŞAPKALI VIDA

*170 x 39.7 ölçülerindeki ikinci dolap arkalıđını üst tabla ve sol yan'a 3.5 x 25  
vida ile vidalanır.Daha sonra H çita ile orta arkalık birbirine geçirilerek orta  
dikme ve üst tabla 3.5 x 25 vida ile monte edilerek arkalık montajı yapılır*

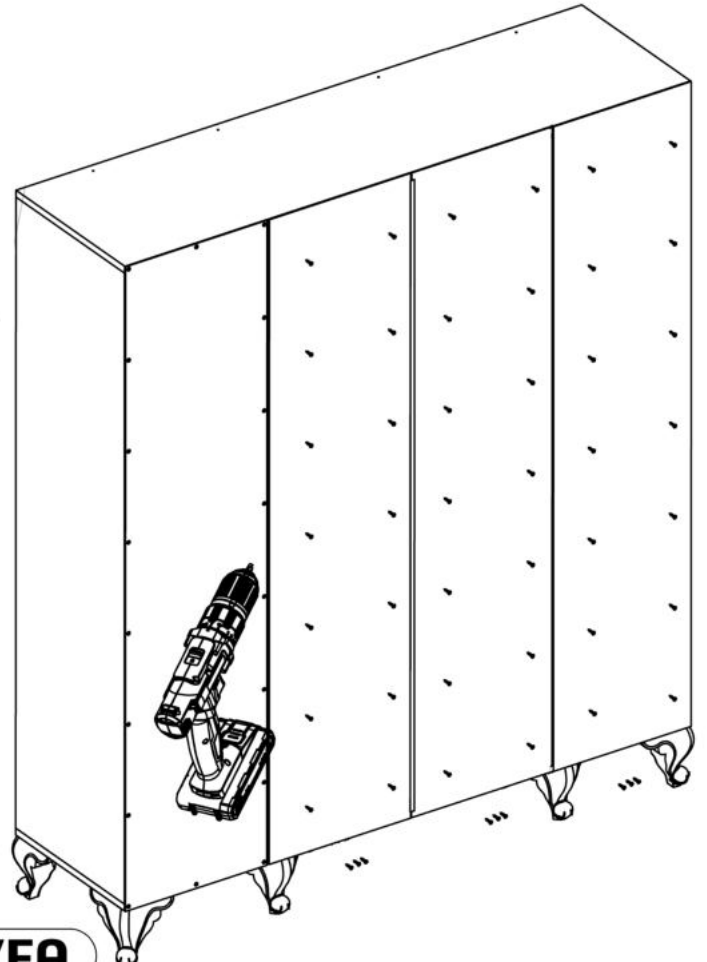
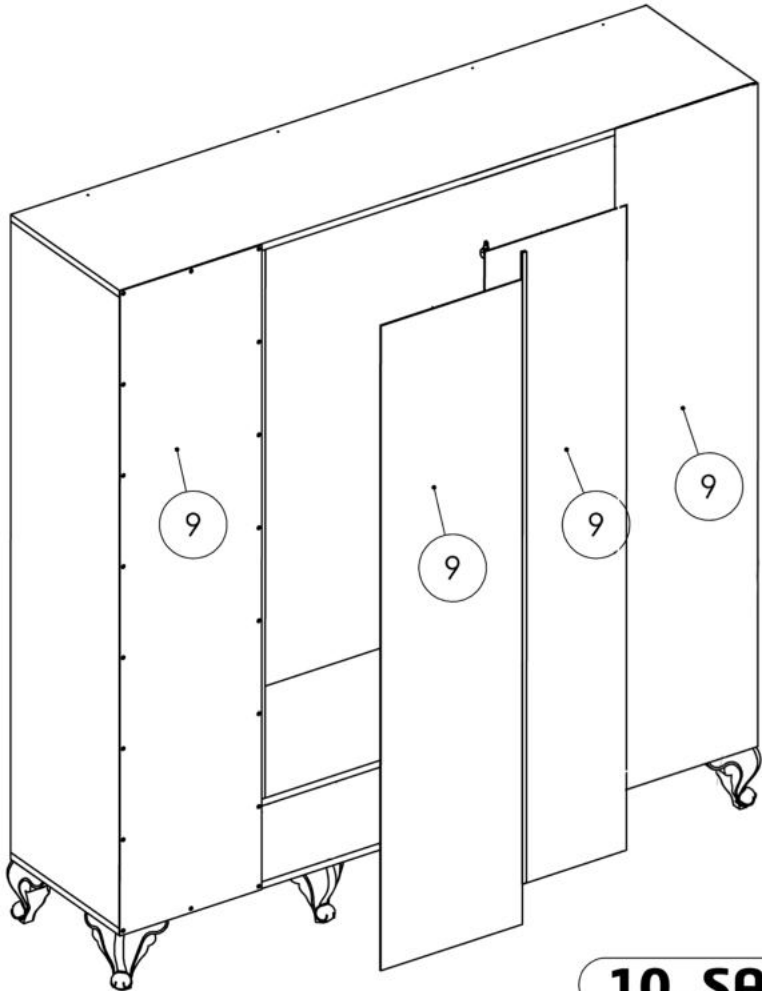

10. SAYFA

160 X 13 Ölçüsündeki taç parçasını 4 x 40 vida ile üst tablaya vidalanır. 77 X 3.5 Led askı borusu askı flanşına geçirilir.

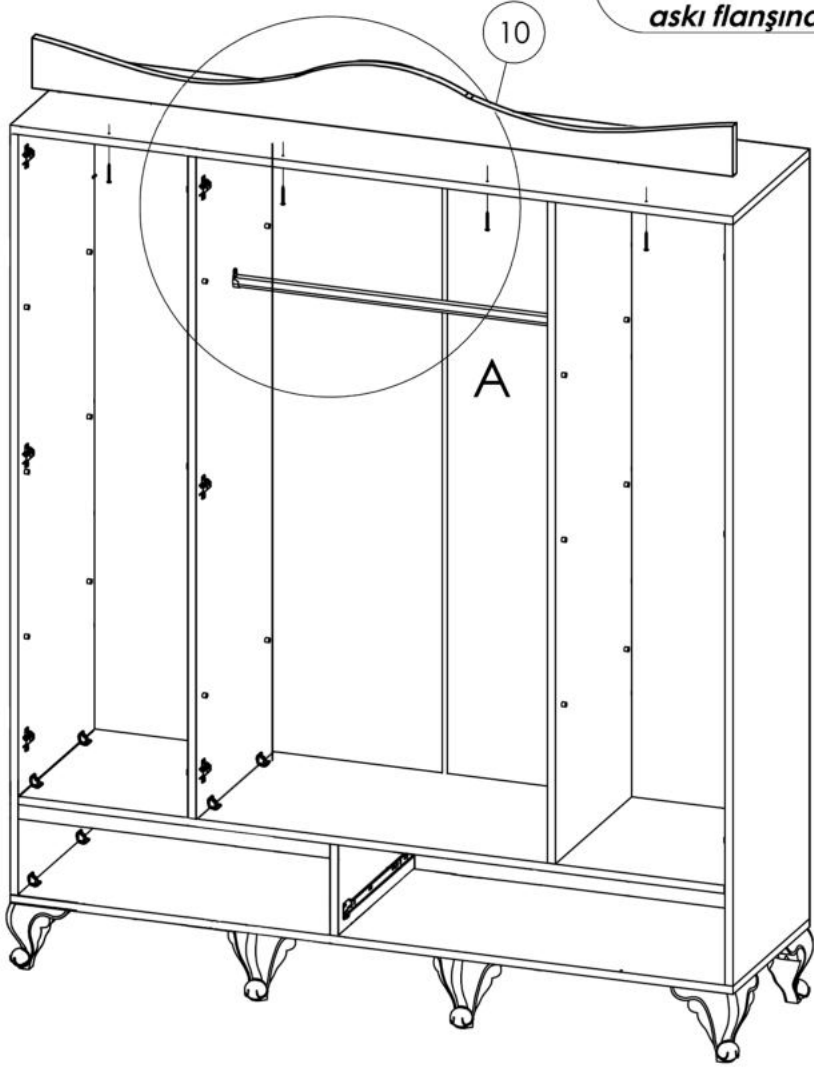

DETAY A  
ÖLÇEK 2 : 13

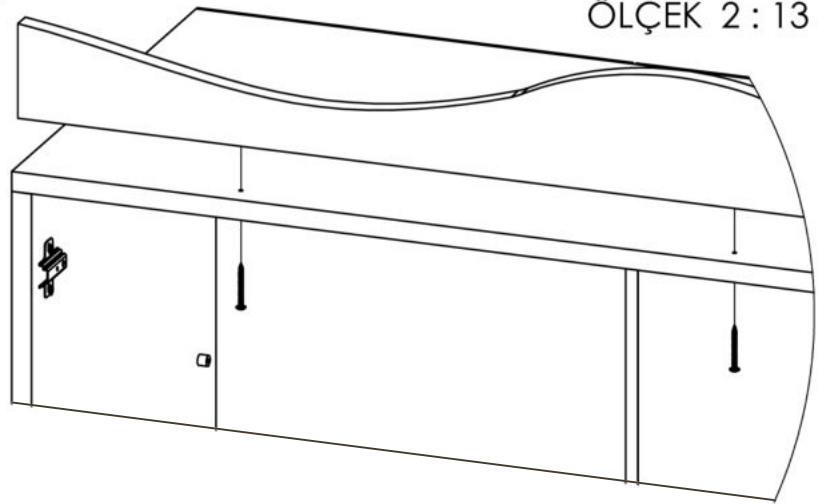



## 10. AŞAMA

77.2 X 44 Ölçüsündeki büyük raf pimlerinin üzerine oturtturulur.

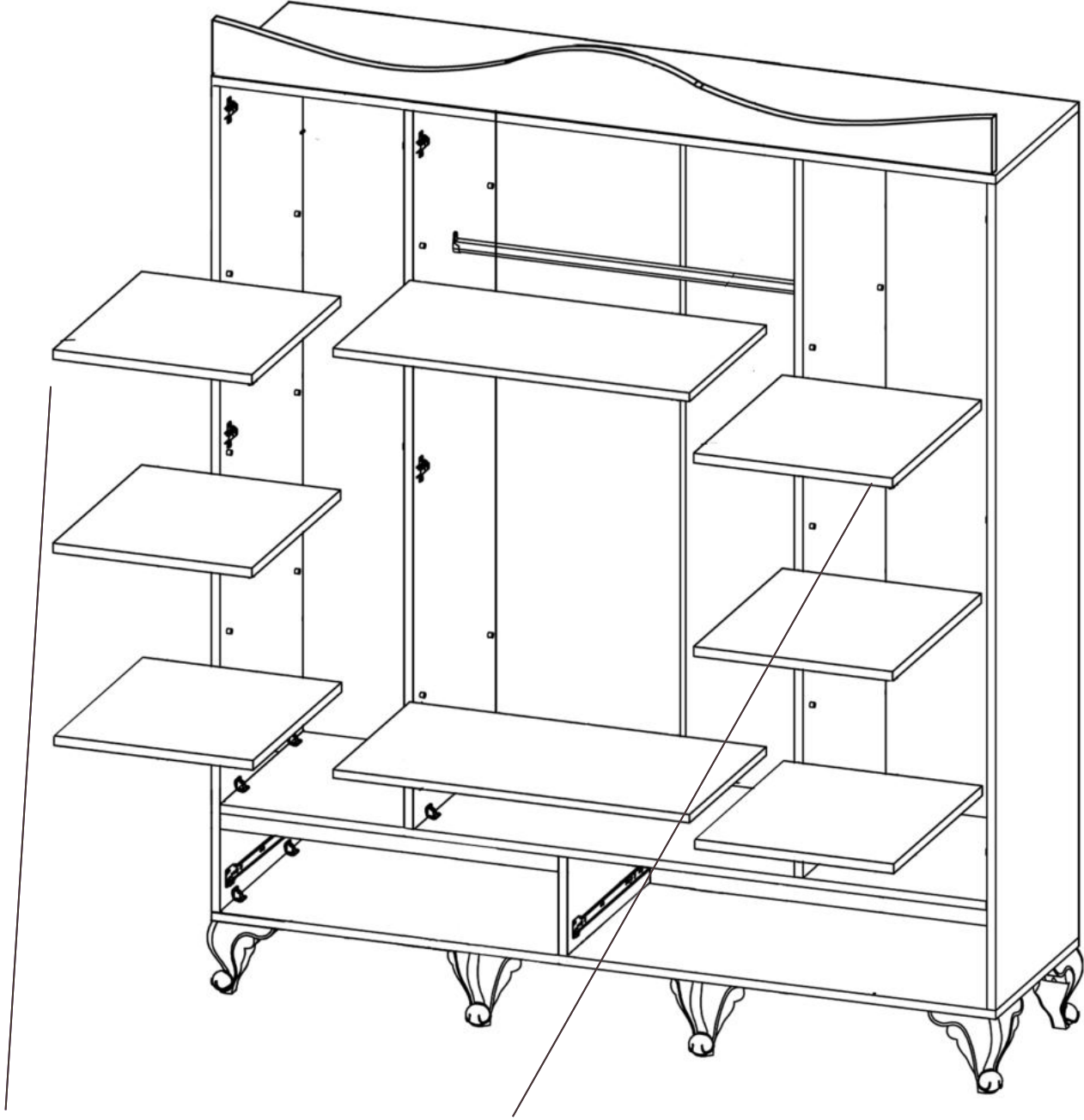

44 x 37.3 Ölçüsündeki 6 adet raf'ı raf pimlerinin üzerine oturtturulur.

## 11. AŞAMA

147.5 x 39.8 ölçülerindeki kapakların menteşe yuvasına 3.5 x 18 vida ile kapaklara vidalanır.kulplar mantar başlı vida ile kapaklara vidalanır.

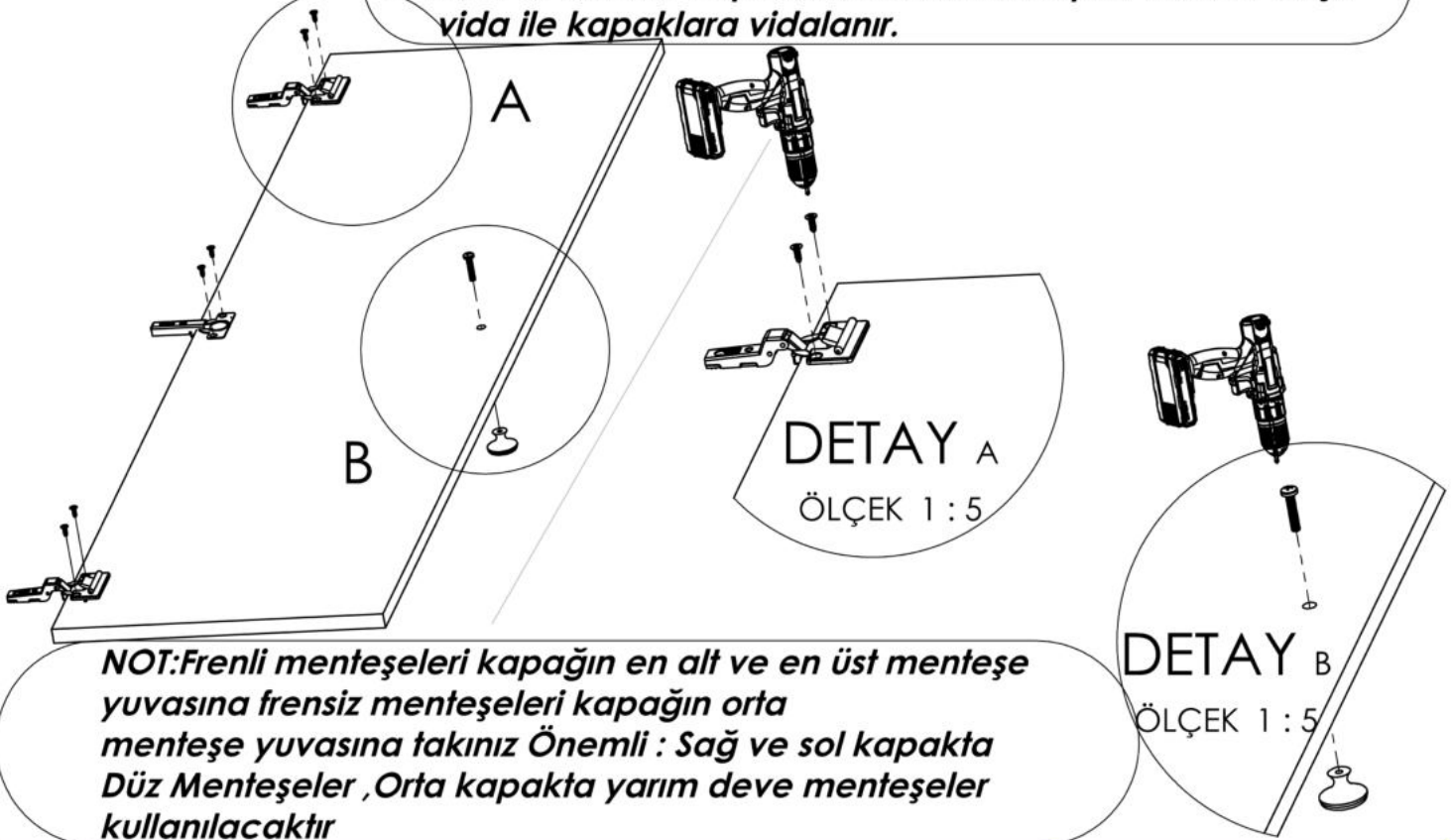

3.5 x 18 vida ile kapaklar dikmelerdeki menteşe karşılığına vidalanır.

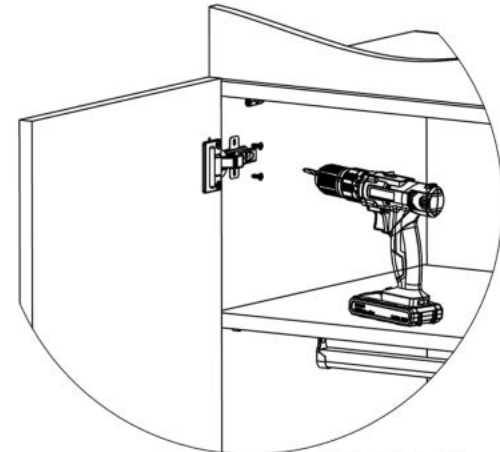
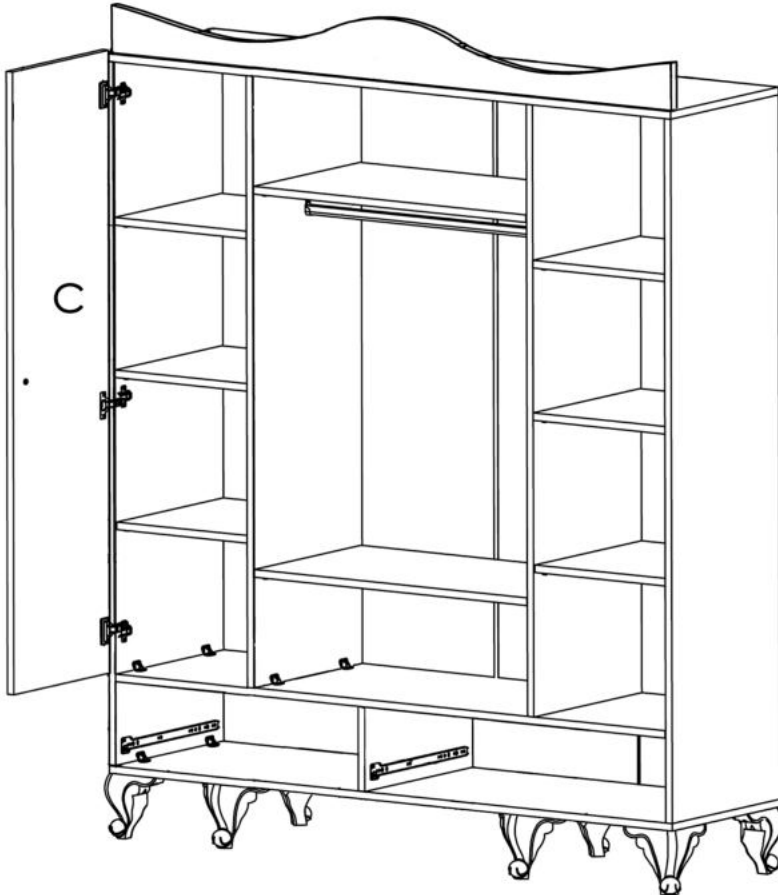

DETAY C  
ÖLÇEK 2 : 13

13. SAYFA

## 13. AŞAMA

## ÇEKMECE KURULUMU

1

çekmece önüne çekmece yanlarını  
3.5 x 50 vida ile önceden yerleri  
belirlenmiş vida deliklerinden birbirine  
vidalanır.

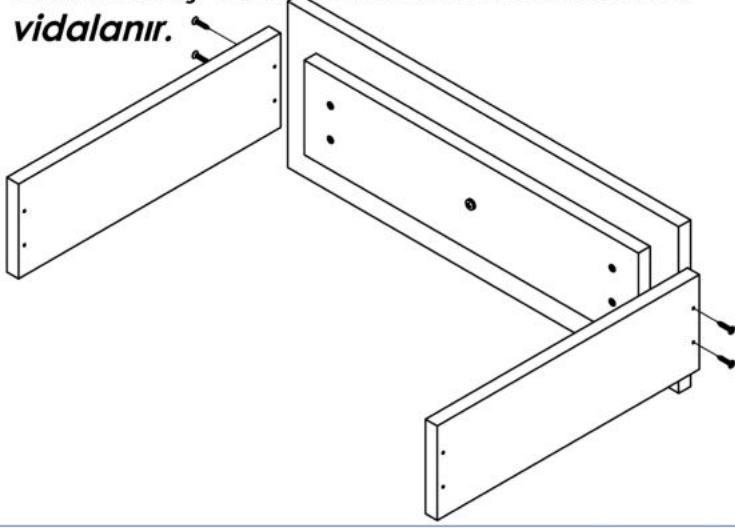

2

çekmece arkasını  
3.5 x 50 vida ile çekmece yanlarına  
vidalanır.

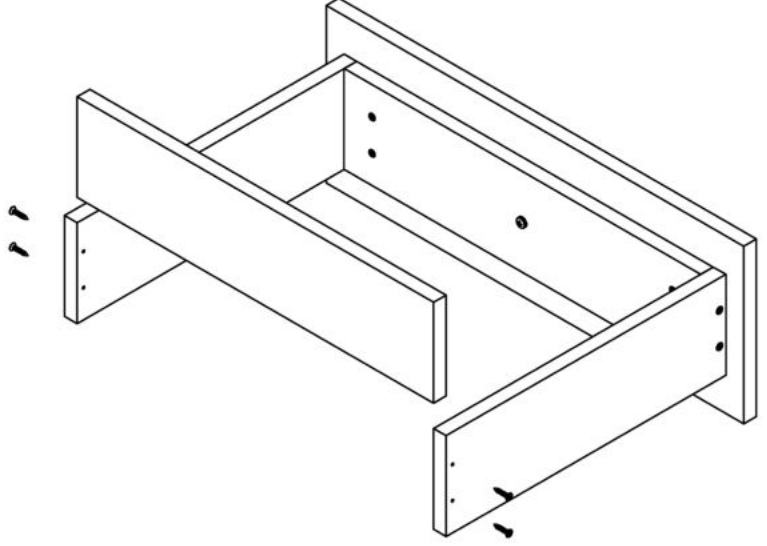

3

çekmece dibini  
3.5 x 25 vida ile çekmece yanlarına ve  
çekmece arkasına vidalanır.

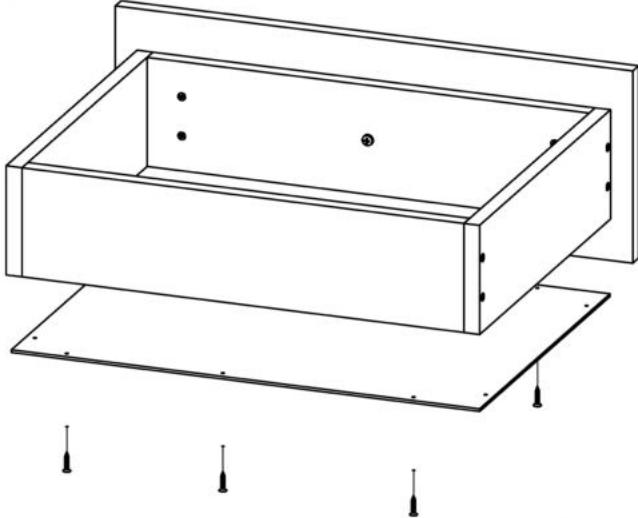

4

Çekmece rayları 3.5 x 18 vida ile çekmece  
dibine vidalanır

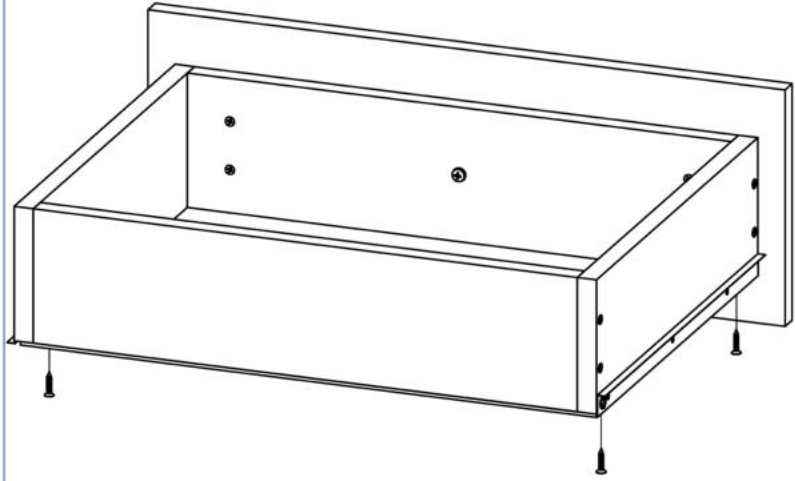

5

Kulp mantar başlı vida ile  
çekmece önüne vidalanır.

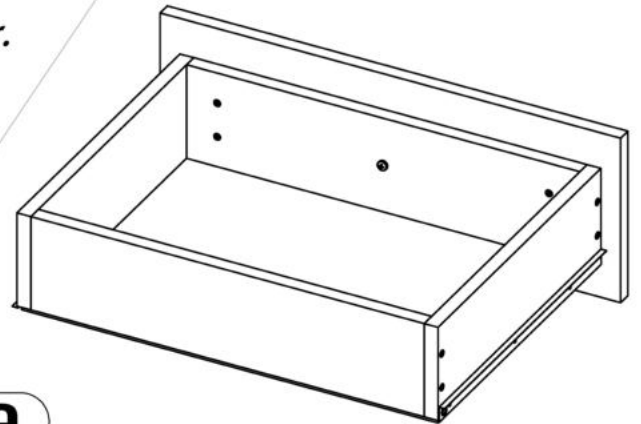
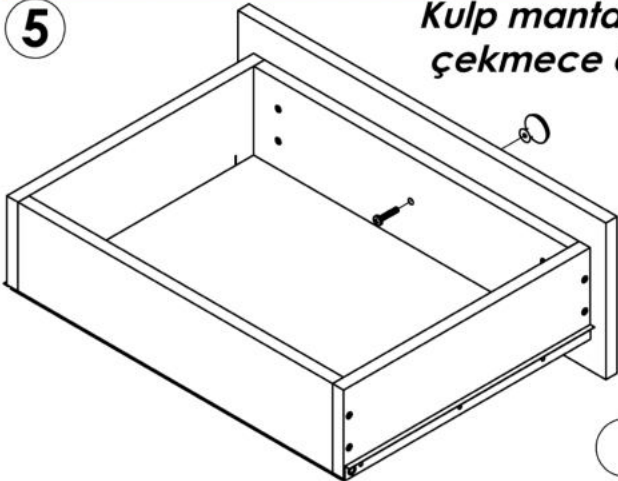

*Montajı yapılan çekmeceleri sağ-sol ve orta dikmedeki sabit raylara geçirilerek montajı yapılarak dolap montajı bitirilir.*

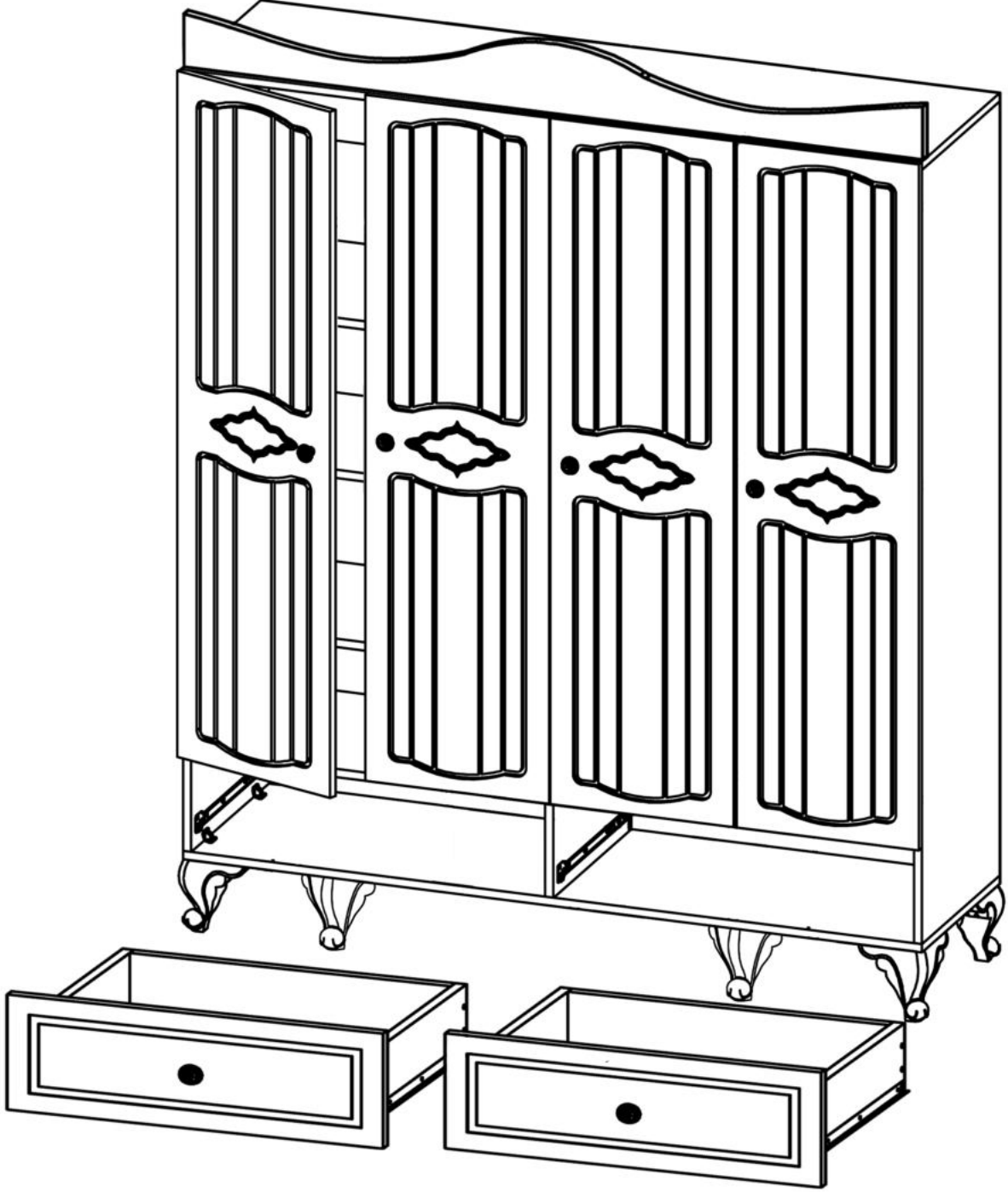



güncü bebe

B A B Y • K I D S • Y O U N G

S I N C E 1 9 8 3