

ğünç bebe

B A B Y • K I D S • Y O U N G

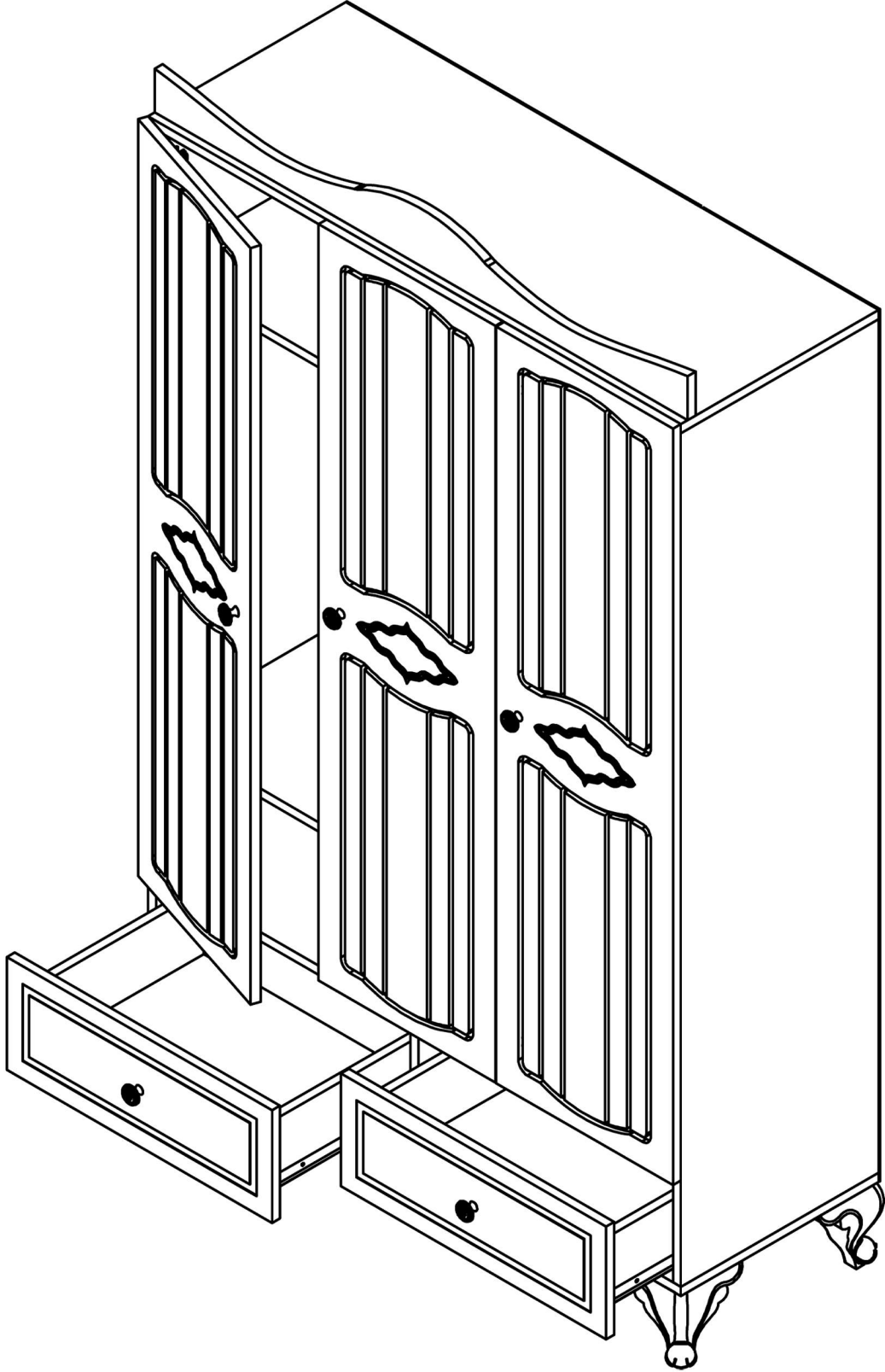

3 KAPILI DOLAP KURULUMU

Assembly and User Manual

Montaj ve Kullanım Klavuzu / Montage- und Bedienungsanleitung

Installation et Mode d'Emploi. / Инструкция по монтажу и эксплуатации

Product Code / Ürün Kodu / Artikelnr / Code du Produit. / Артикул изделия /

OGNC-101

Product Name / Ürün Adı / Artikelbezeichnung / Nom du Produit. / Название изделия /

3 KAPILI DOLAP

Product Size / Ürün Ebadı / Artikelma e / Dimensions du Produit. / Размер изделия /

120X47X195



This module must be assembled by two persons.

Bu modul 2 kişi tarafından kurulmalıdır.

Dieses Produkt sollte von 2 Personen montiert werden

Ce module doit être installé par 2 personnes.

Данный модель устанавливается 2 человеками.



The necessary tools required for assembly of this module

Bu modulün kurulumu için gerekli araçlar

Notwendige Werkzeuge für die Montage

Outils nécessaires pour l'installation de ce module.

Инструменты, необходимые для установки мо

3x

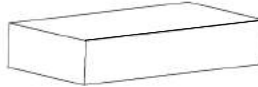

Sayın Müşterimiz, Satın almış olduğunuz ürün sizlerin güvenliği düşünülerek gerekli kontrol ve testlere tabi tutularak tarafınıza ulaştırılmıştır. Ürünlerin kurulum, bakım ve kullanımında dikkat edilmesi gereken hususlar kullanma talimatında yer almaktadır. Kurulumu başlamadan önce mutlaka kullanma kılavuzunu okuyunuz. Montaja başlamadan önce kutulardan çıkan tüm parça ve aksesuarları kontrol ediniz. Parça ve aksesuarların sağlam olduğunu tespit ettikten sonra montaja başlayınız. Ürün montajını önerilen sayıda kişi ile gerçekleştiriniz. Montaja başlamadan önce her parçayı kullanım kılavuzunda anlatıldığı şekilde nemli bir bez ile temizleyiniz. Birden fazla ürün alımlarında ürün kurulumunda herhangi bir karışıklığa sebebiyet vermemek için bir ürünün montajını tamamladıktan sonra diğer ürüne geçiniz. Ürünlerinizi hiçbir zaman sürükleyerek taşımayınız. Ürününüzü kaldırarak ve sökerek en az iki kişi taşıyınız. Uzun mesafeli taşımalarda ürün parçalarını ambalajlayarak taşıyınız. Kurulumu başlamadan önce zemine, ürün yüzeylerinin çizilmesini engelleyecek şekilde battaniye veya benzeri yumuşak bir malzeme seriniz.

Dear Customer, The product that you purchased is delivered to you after necessary controls and tests to guarantee your safety. The issues that must be cared during the assembly, maintenance and use is provided in the user instructions. Before assembly, please absolutely read the user manual. Before starting assembly, check all necessary parts and accessories are included and complete in the box. After verifying that parts and accessories are intact, initiate the assembly. Perform the assembly of the item with the number of persons recommended. Before starting the assembly, clean all the parts with a damp cloth as explained in the user manual. In multiple product purchases, please first complete one item's assembly then proceed with the other items, in sequence, to avoid any confusion. Never handle your products by dragging it. Handle your products as demounted and being lifted above the ground with at least two persons. For long distances, handle your products' parts in a package. Place a blanket or a similar soft material on the floor before commencing assembly to prevent scratching of product surfaces.

3 KAPAKLI DOLAP KURULUMU

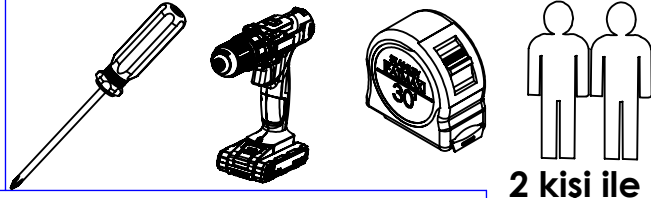

2 kiři ile
kurunuz

günç bebe

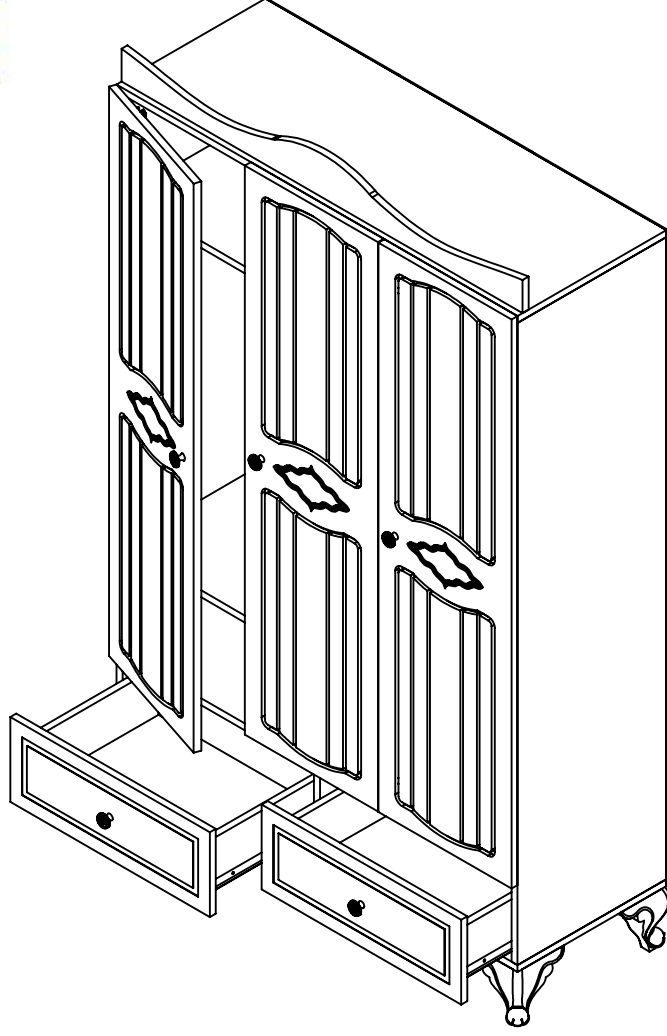

KULLANILAN PARÇALAR VE ÖLÇÜLERİ

PARÇA NUMARASI	PARÇA	ÖLÇÜ (cm)	ADET
1	Alt Tabla	120 x 44.5	1
2	Yan Dikme	166.4 x 44.5	2
3	Çekmece Üstü	116.4 x 44.5	1
4	Üst Tabla	120 x 44.5	1
5	Orta Dikme	144.6 x 44.5	1
6	Raf (Büyük)	77.2 x 44	2
7	Çekmece Dikmesi	44.5 x 20	1
8	Raf (Küçük)	44 x 37.3	3
9	Dolap Arkalıđı	170 x 39.7	3
10	Üst Taç	120 x 13	1
11	Kapaklar	147.5 x 39.8	3
12	Çekmece Yanı	40 x 12.5	4
13	Çekmece Arkası	51 x 12.5	2
14	Çekmece Dibi	54.4 x 39.8	2
15	Çekmece Önü	22 x 59.7	2
16	Alt Taç	100 x 11	1

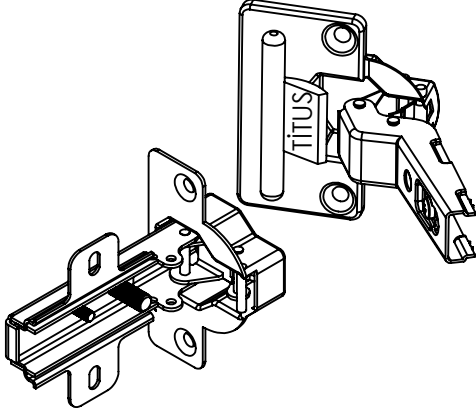

**MENTEŞE
(9 ADET)**

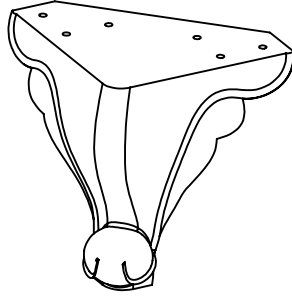

**AYAK
(6 ADET)**

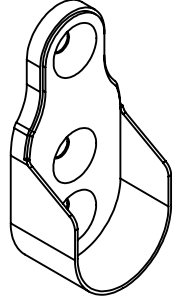

**ASKI FLANŞI
(2 ADET)**

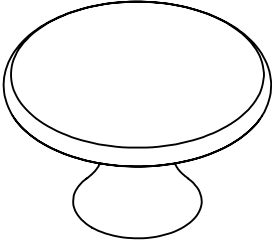

**KULP
(5 ADET)**

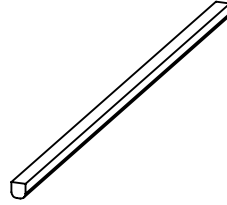

**LED ASKI BORUSU
76.5 X 3.5
(1 ADET)**

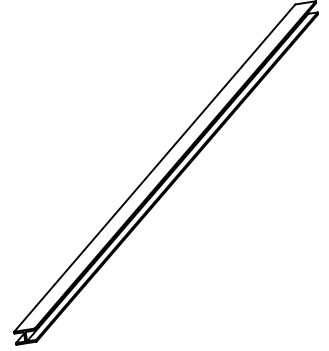

**H PROFİL
170 X 1 CM
(1 ADET)**



**3.5 X 50
(16 ADET)**



**4 X 40
(3 ADET)**



**4 X 30
(36 ADET)**



**3.5 X 25
(60 ADET)**

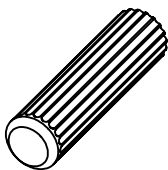

**KAVELA
(12 ADET)**

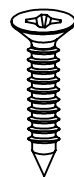

**4 X 2
(3 ADET)**



**3.5 X 18
(26 ADET)**

1. AŞAMA

3.5 x 25 vida ile ayaklar alt tablaya vidalanır.

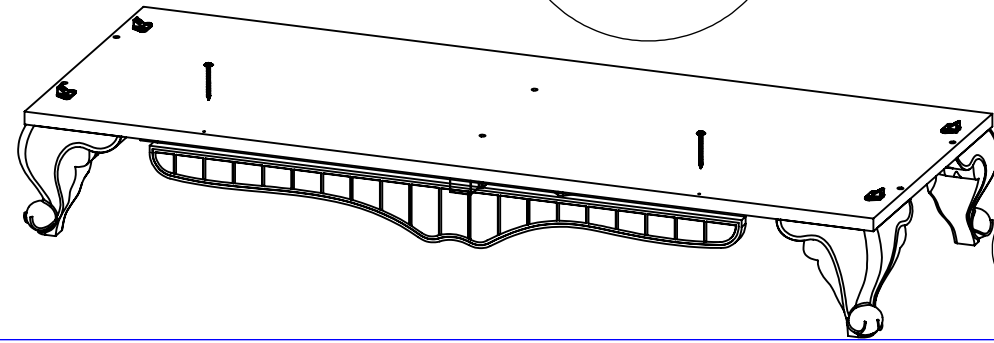
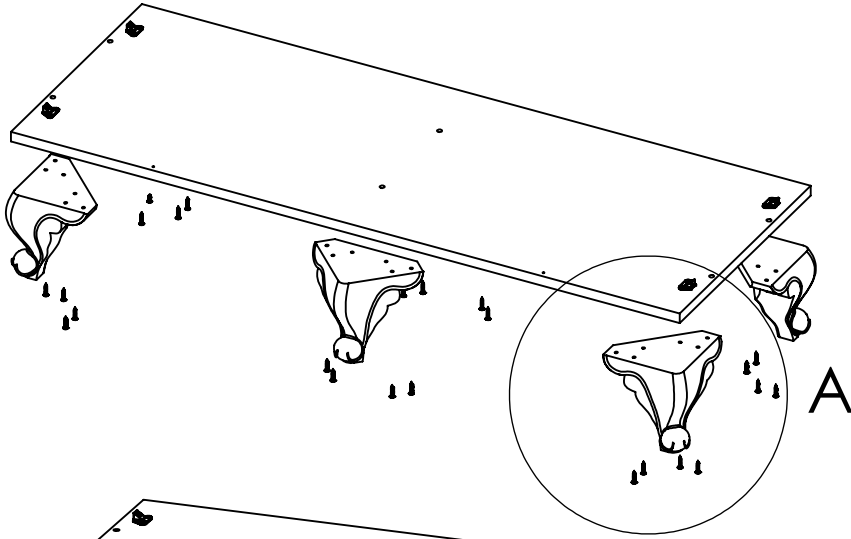

Alt etek 4 x 30 vida ile alt tablaya vidalanır.

1 OSLO VE RIO KUTU AYAK KURULUMU

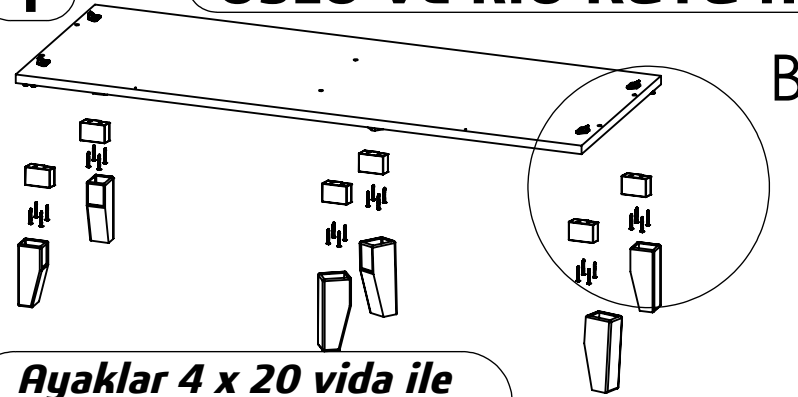

Ayaklar 4 x 20 vida ile alt tablaya vidalanır.

DETAY B
ÖLÇEK 1 : 7

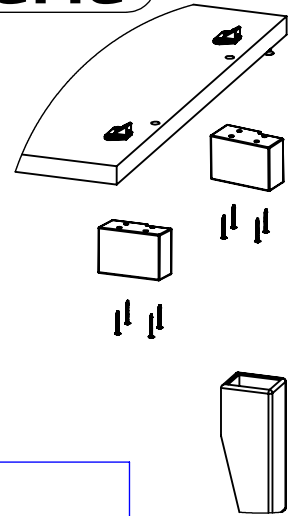

2 *Etekler ayaklara geçirilerek 4 x 20 vida ile montajı tamamlanır.*

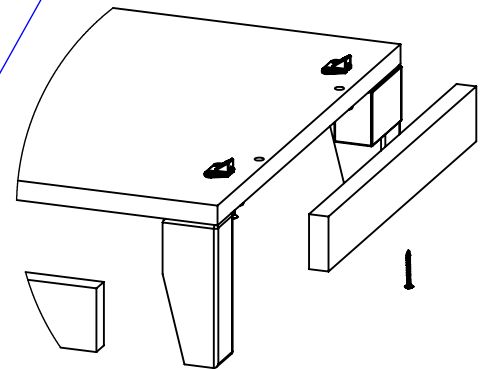
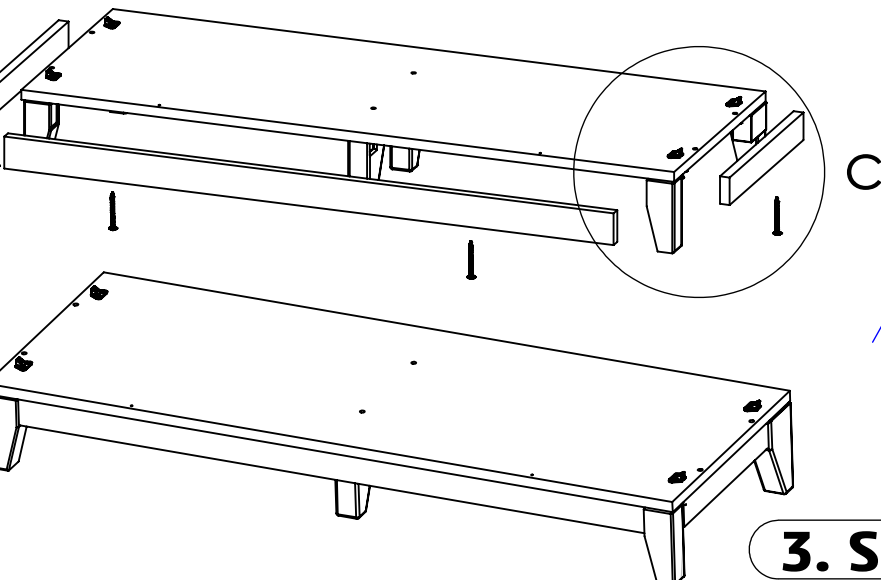

DETAY C
ÖLÇEK 2 : 13

2. AŞAMA

166.4 X 44.5 ölçüdeki sağ yan dikmenin kavale deliklerine kavaleler geçirilir ve alt tablanın kavale deliklerine geçirilir.

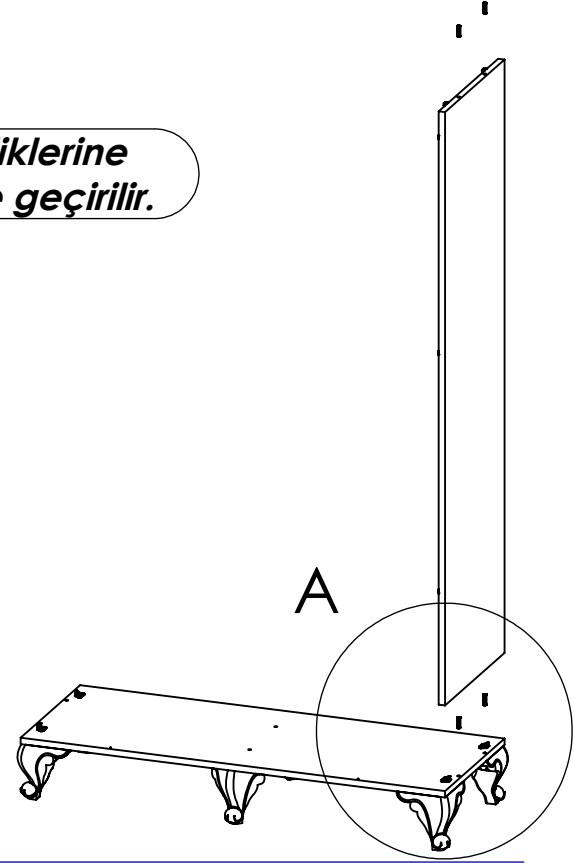
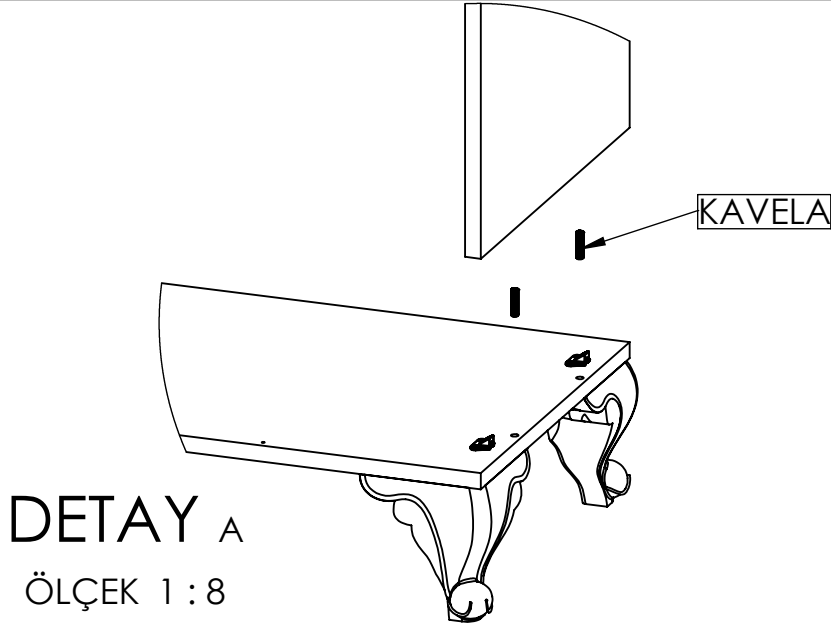

Alt tablaya geçirilen sağ yan dikme çektirme vidası sıkılarak birbirine sabitlenir.

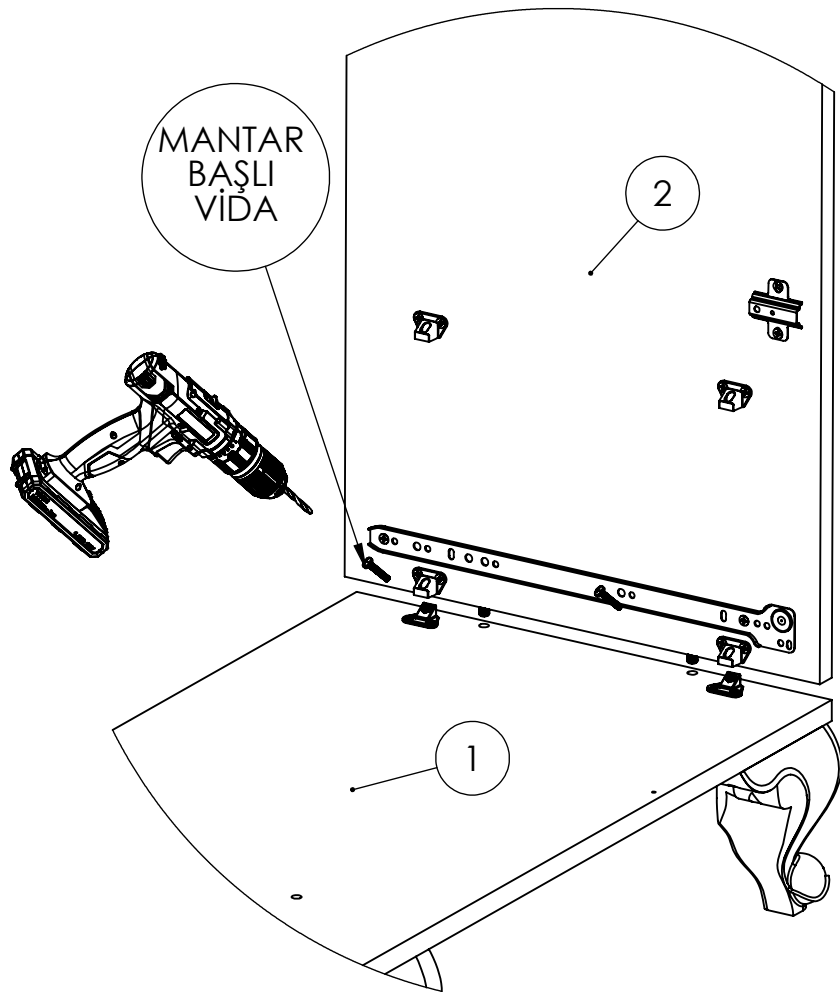

DETAY

ÖLÇEK 1 : 6

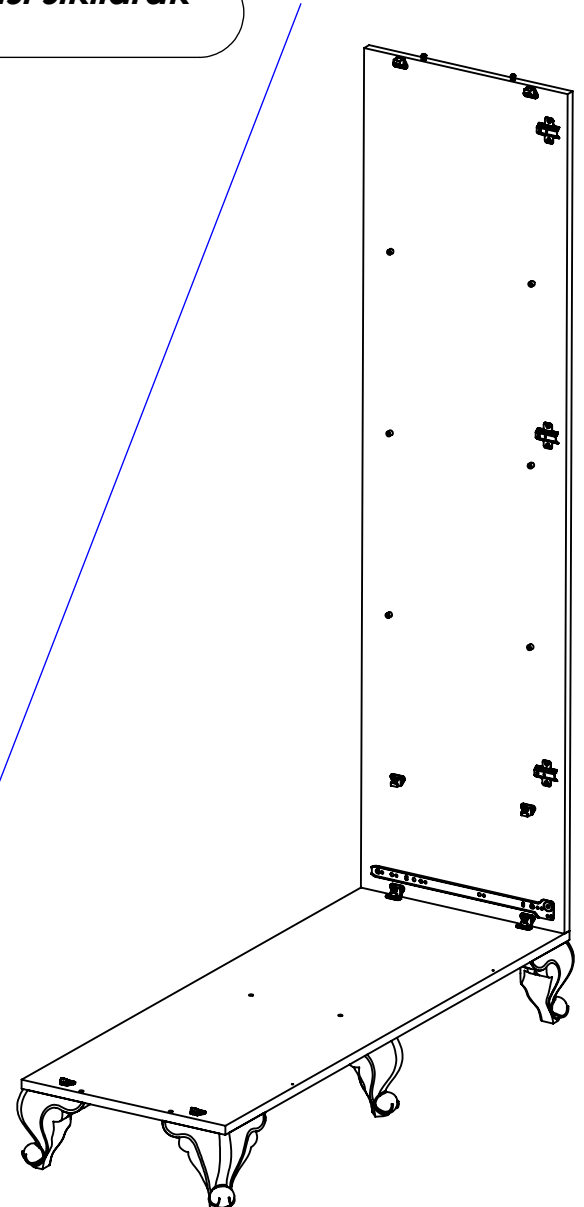

3. AŞAMA

44.5 X 20 Ebatlarındaki çekmece dikmesine kavaleler kavale deliklerine geçirilerek alt tablanın kavale deliklerine geçirilir.

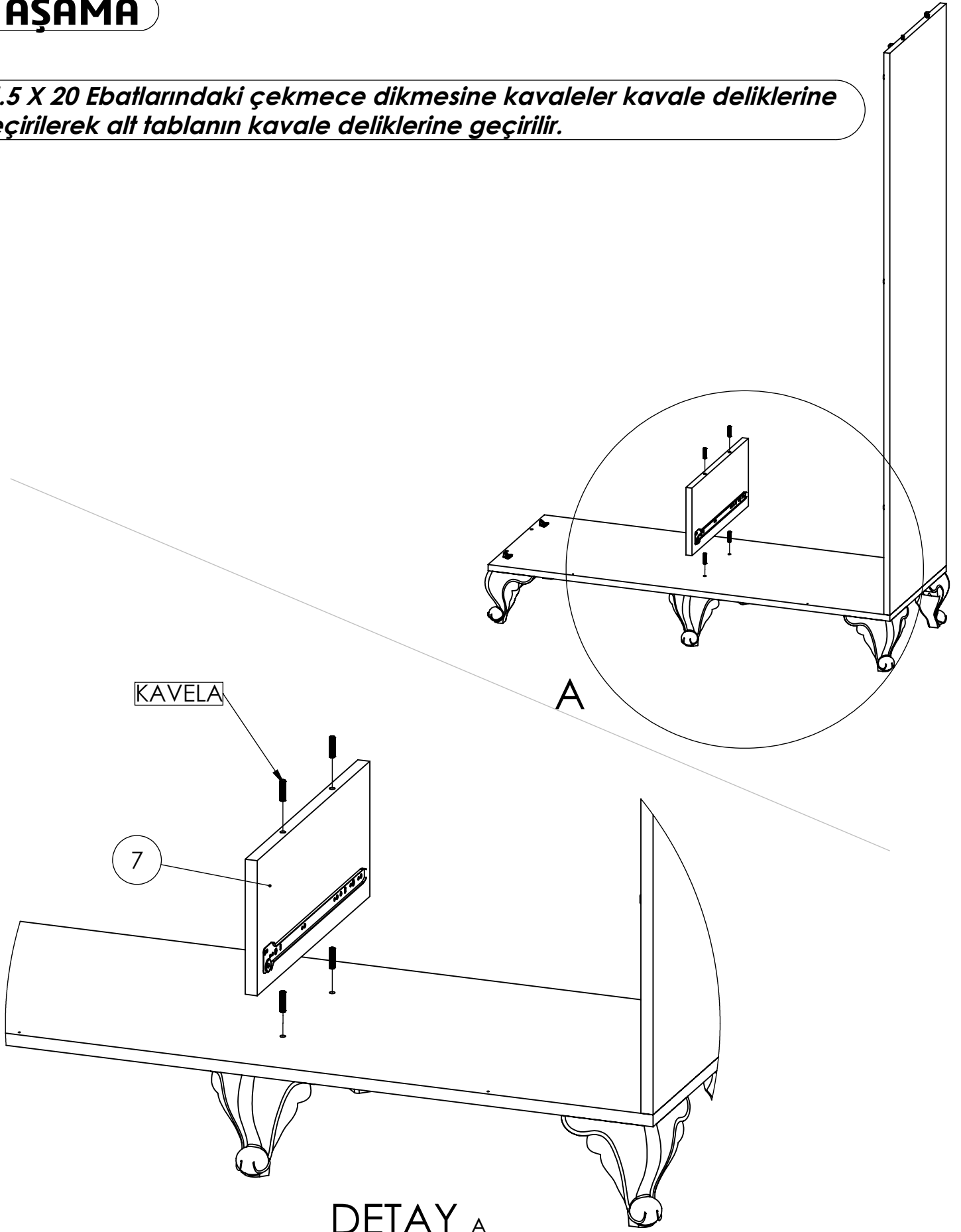

DETAY A

ÖLÇEK 1 : 7

4. AŞAMA

166.4 X 44.5 ölçüdeki sol yan dikmenin kavale deliklerine kavaleler geçirilir ve alt tablanın kavale deliklerine geçirilir.

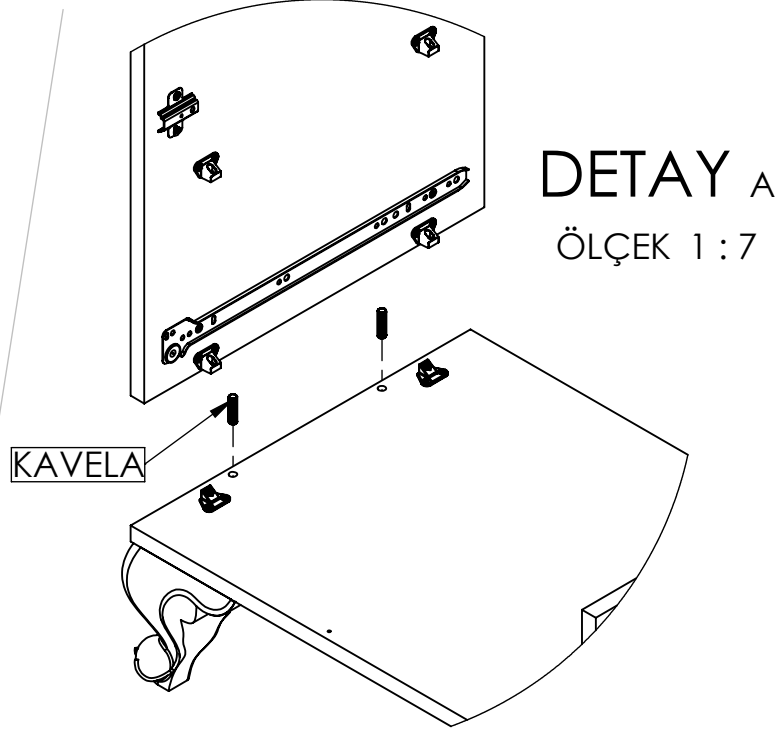
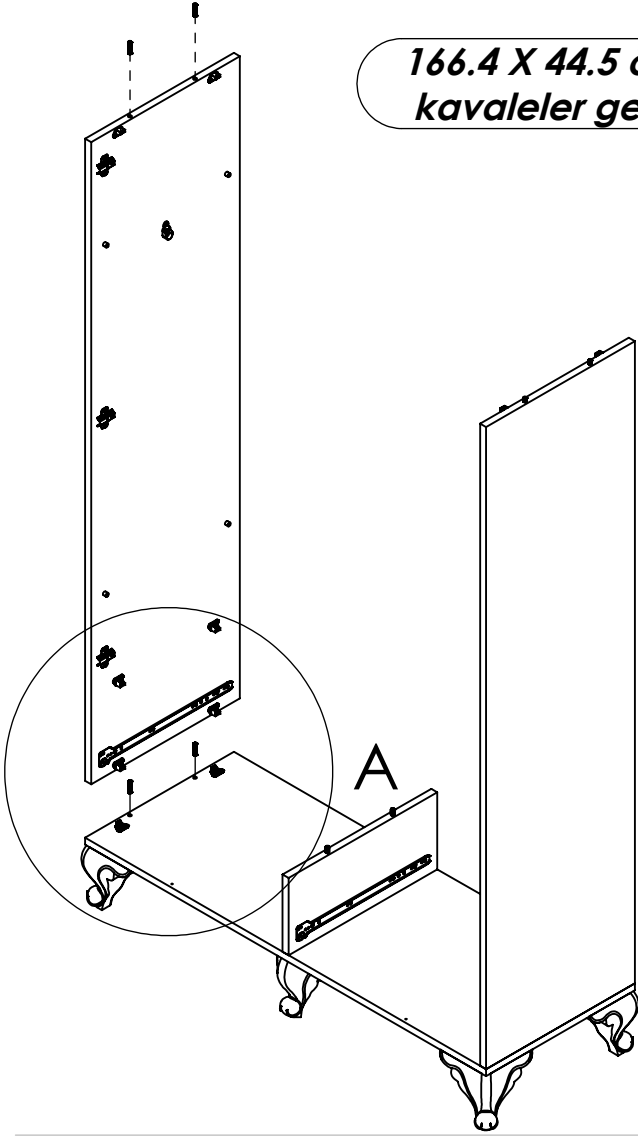

Mantar kafa vida ile sol yan dikme ve alt tabla birbirine bağlanır.

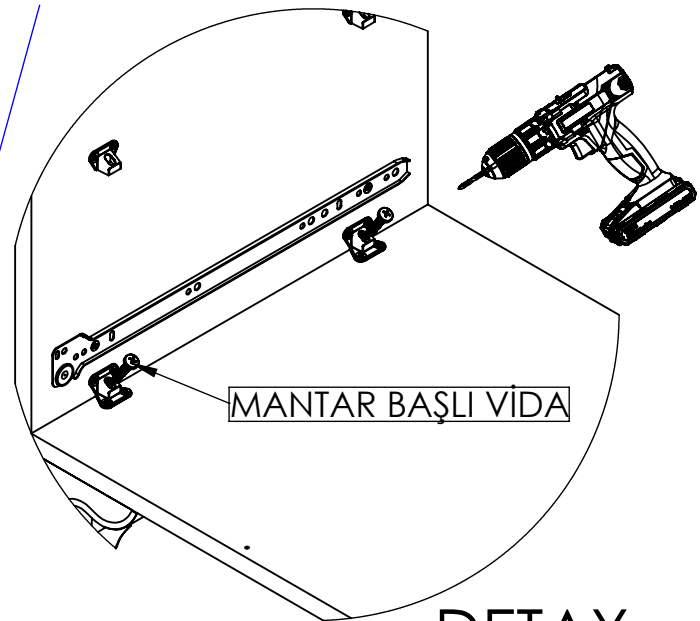
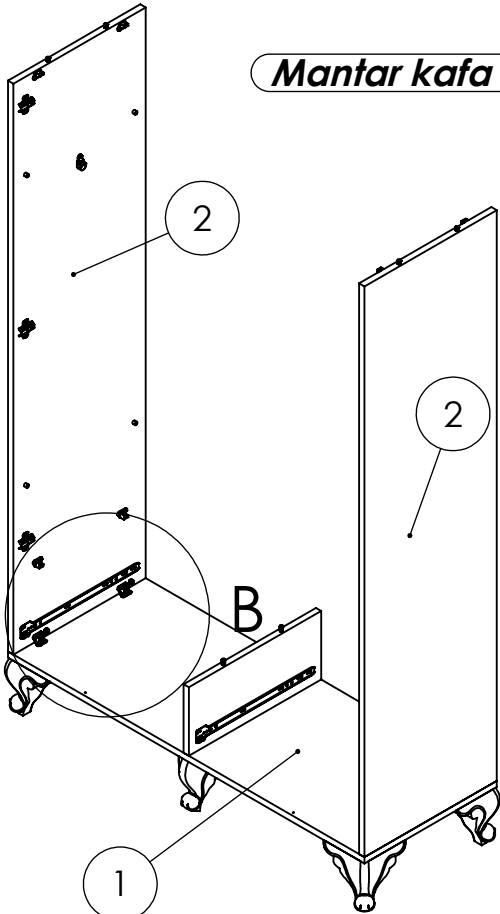

5. AŞAMA

116.4 X 44.5 Ölçülerindeki çekmece üstü'nü önceden alt tablaya monte ettiğimiz çekmece dikmesine kavale yardımıyla birbirine geçiriyoruz.

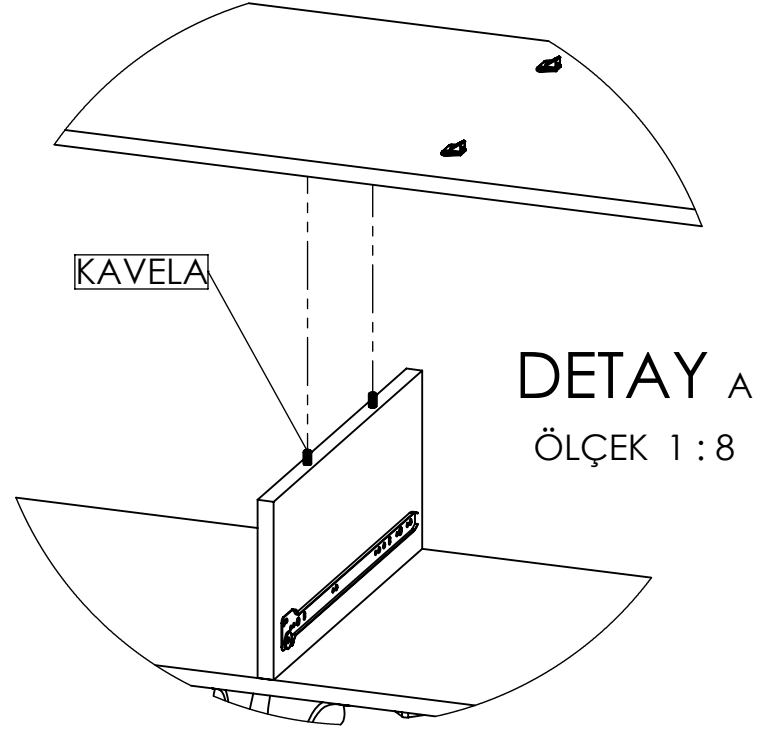
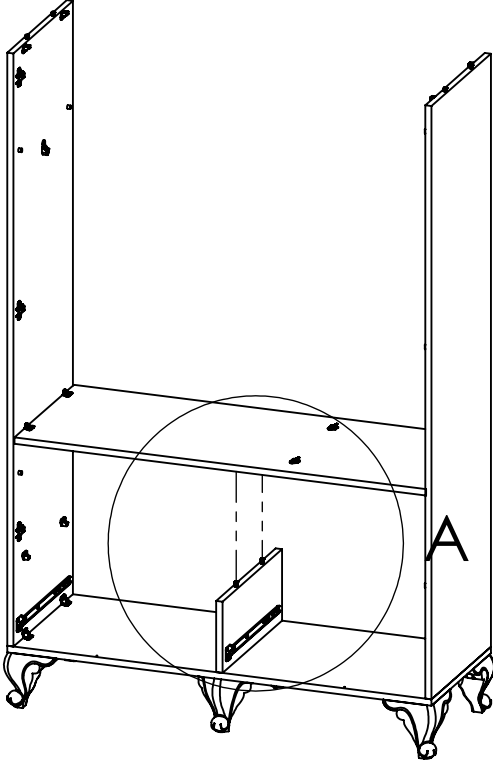

çekmece üstü'nü yan dikmelere mantar başlı vida ile sıkarak birbirine monte edilir.

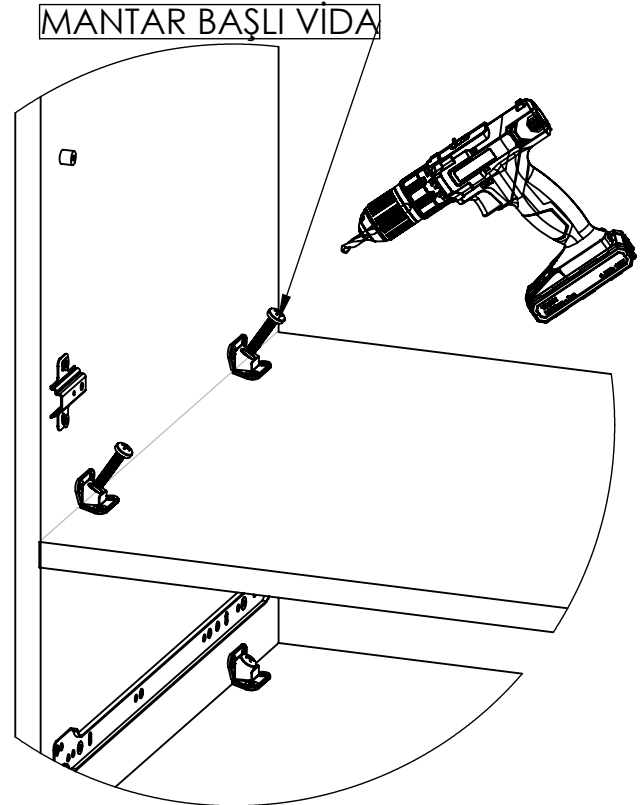
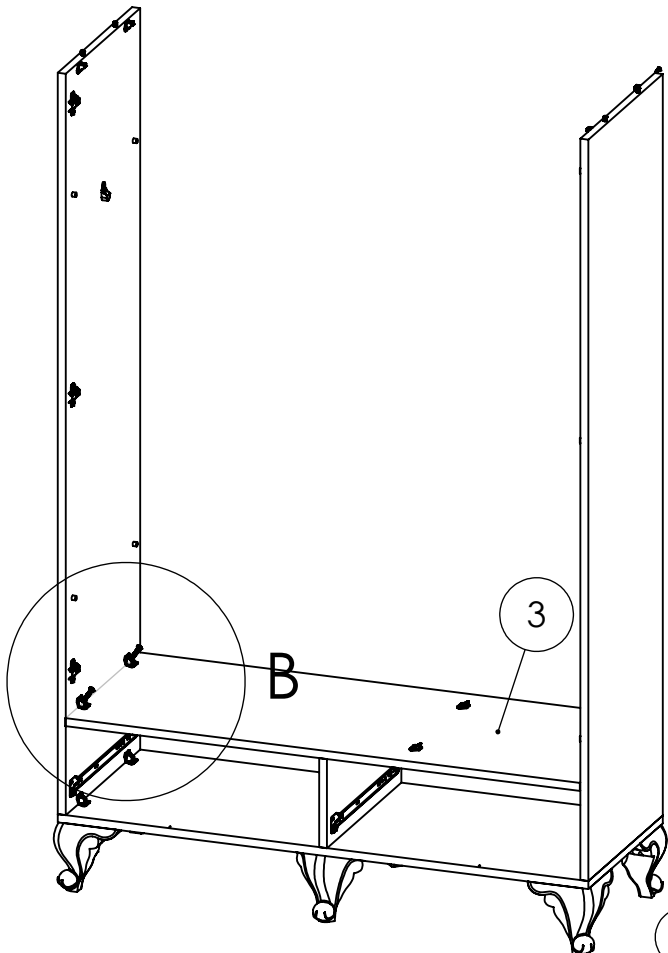

6. AŞAMA

144.6 x 44.5 Ölçülerindeki Orta dikme çekmece üstündeki çekirme yuvasına geçirilir.

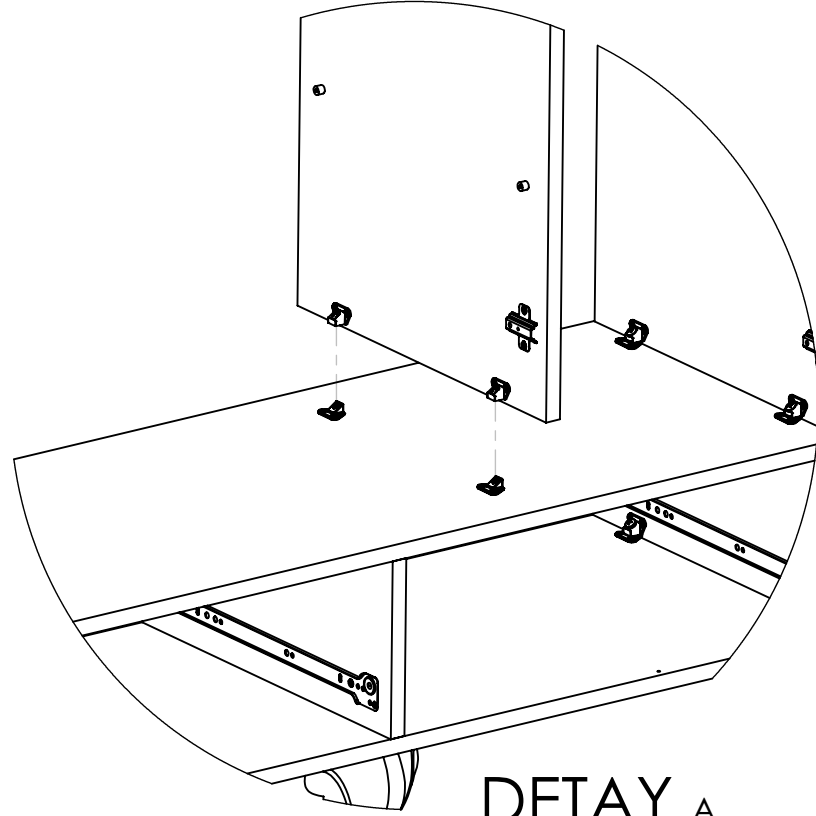
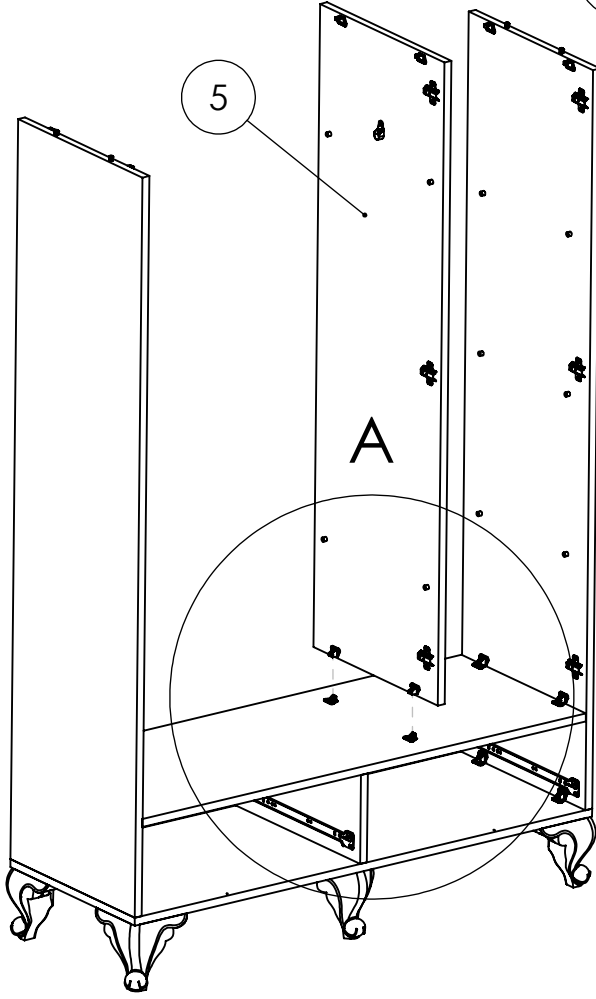

DETAY A
ÖLÇEK 1 : 8

Orta dikme çekmece üstü ile birbirine birleştirilir.

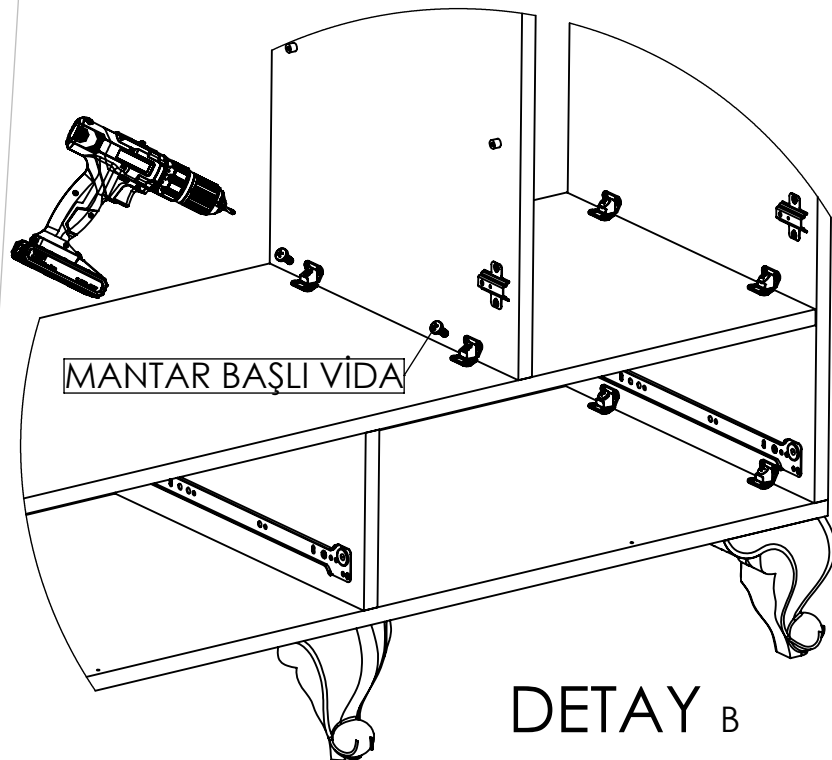
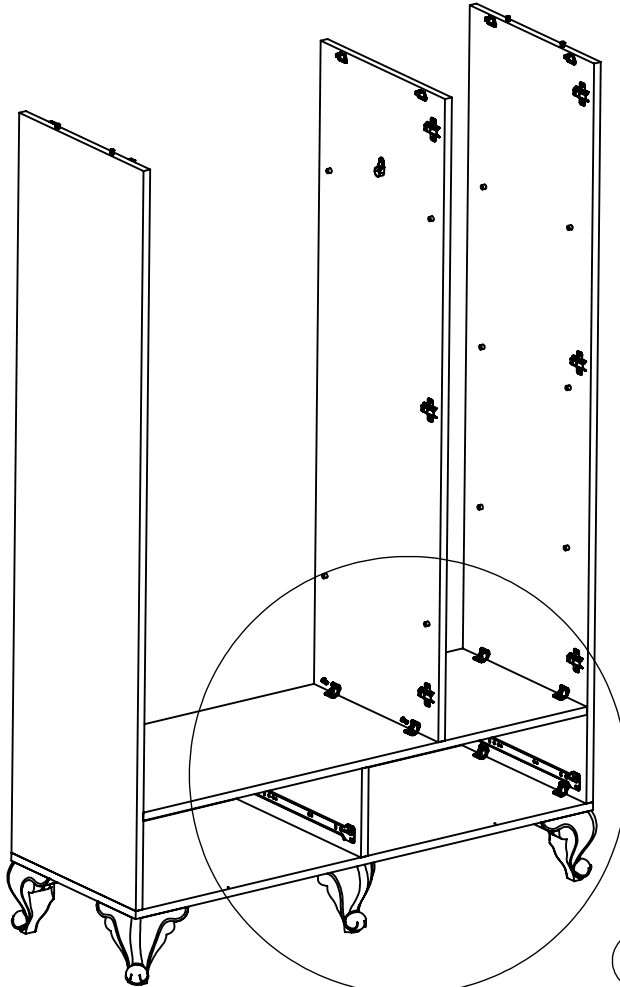

DETAY B
ÖLÇEK 1 : 8

7. AŞAMA

120 x 44.5 ebatlarındaki üst tabla yan dikmelere kavale yardımıyla birbirine geçirilir.

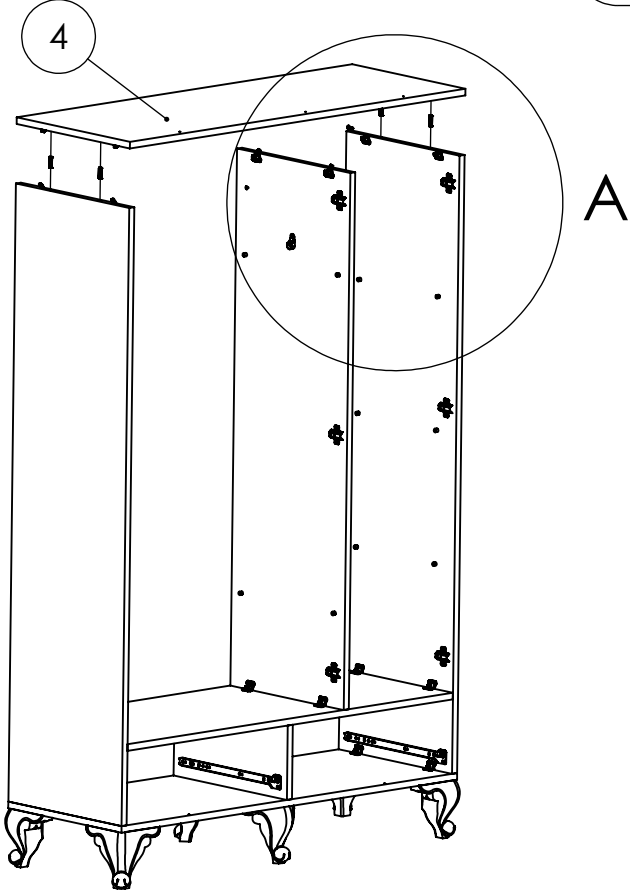

DETAY A
ÖLÇEK 1 : 7

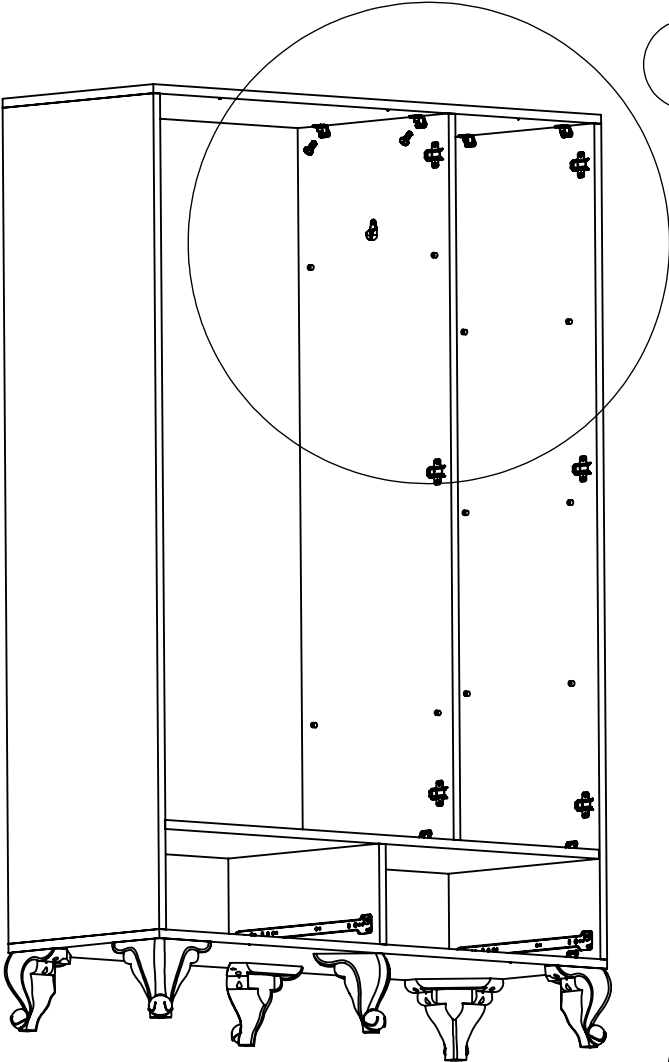
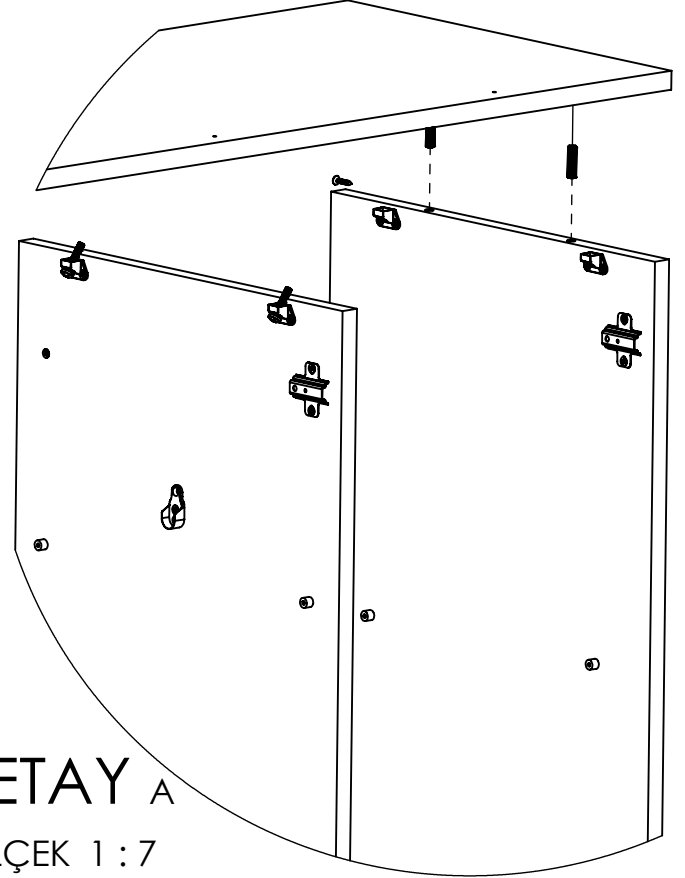

Üst tabla mantar başlı vida ile sağ-sol ve orta dikmeye monte edilir.

B

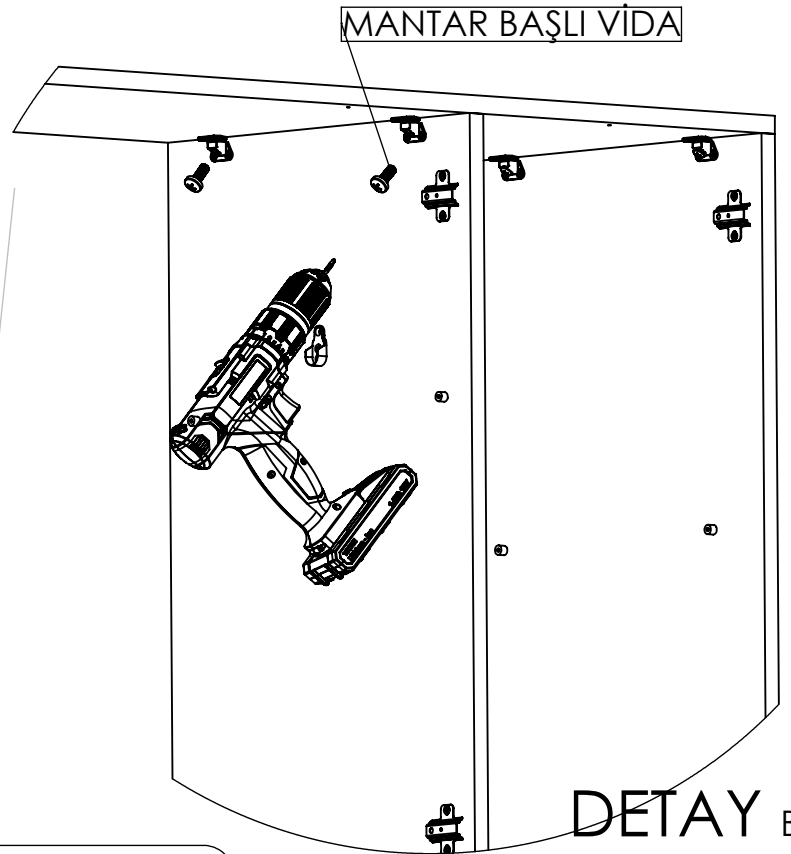

DETAY B
ÖLÇEK 2 : 15

8. AŞAMA

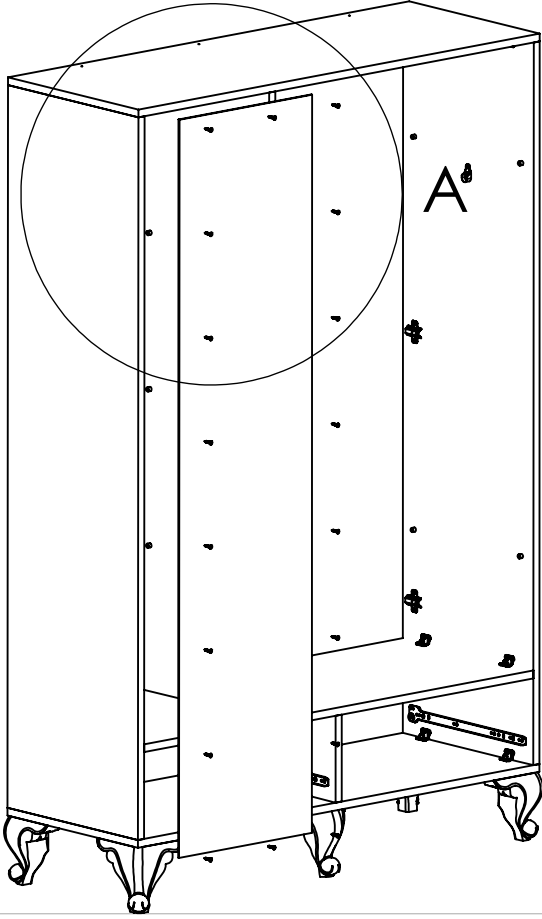

170 x 39.7 ölçülerindeki dolap arkalıđı 3.5 x 25 vida ile üst tabla,sađ yan ve orta dikmeye vidalanır.

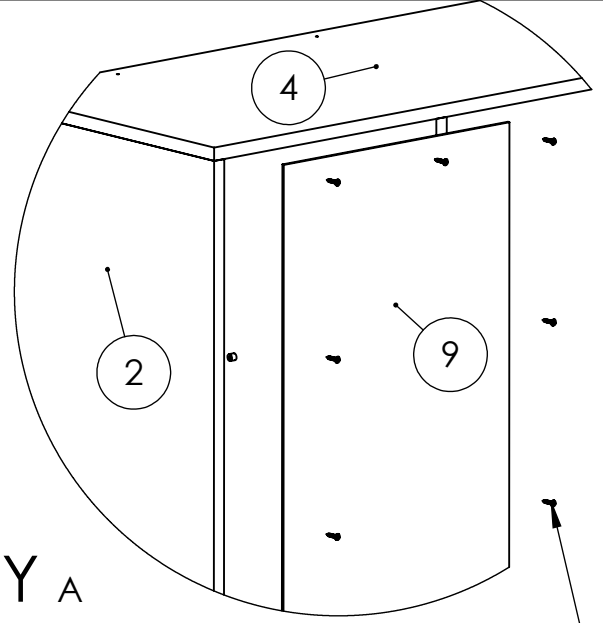

DETAY A

ÖLÇEK 1 : 10

4 X 25 ŞAPKALI VİDA

170 x 39.7 ölçülerindeki ikinci dolap arkalıđını üst tabla ve sol yan'a 3.5 x 25 vida ile vidalanır.Daha sonra H çita ile orta arkalık birbirine geçirilerek orta dikme ve üst tabla 3.5 x 25 vida ile monte edilerek arkalık montajı yapılır

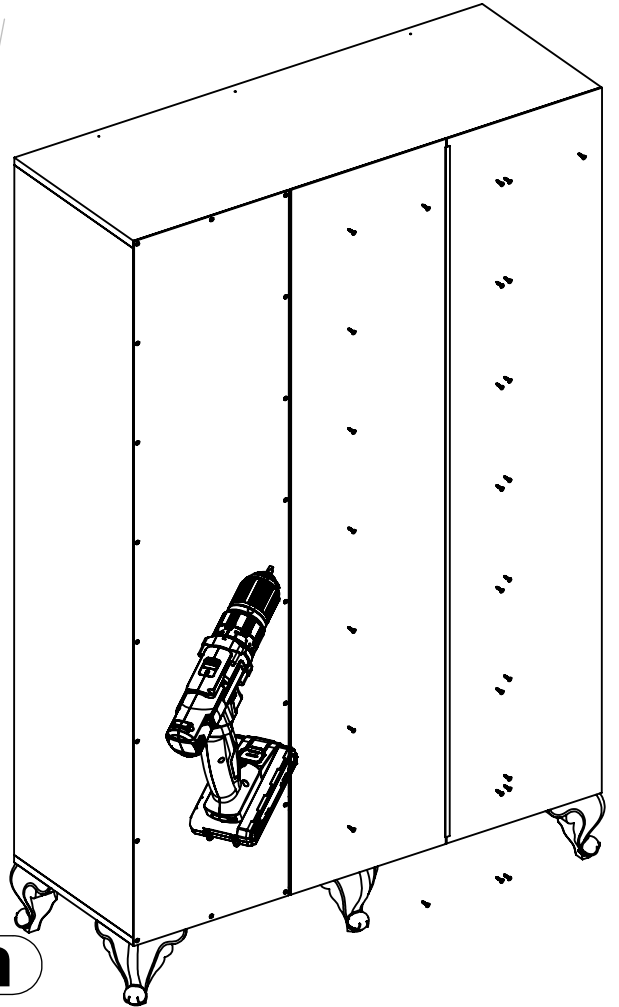
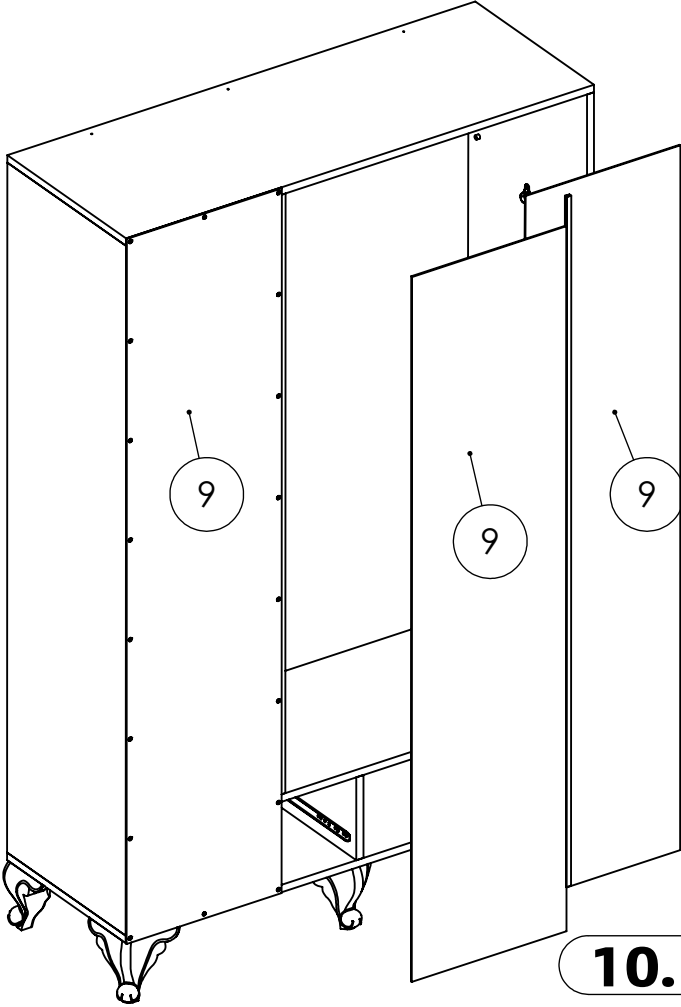

9. AŞAMA

120 X 13 Ölçüsündeki taç parçasını 4 x 40 vida ile üst tablaya vidalanır. 76.5 X 3.5 Led askı borusu askı flanşına geçirilir.

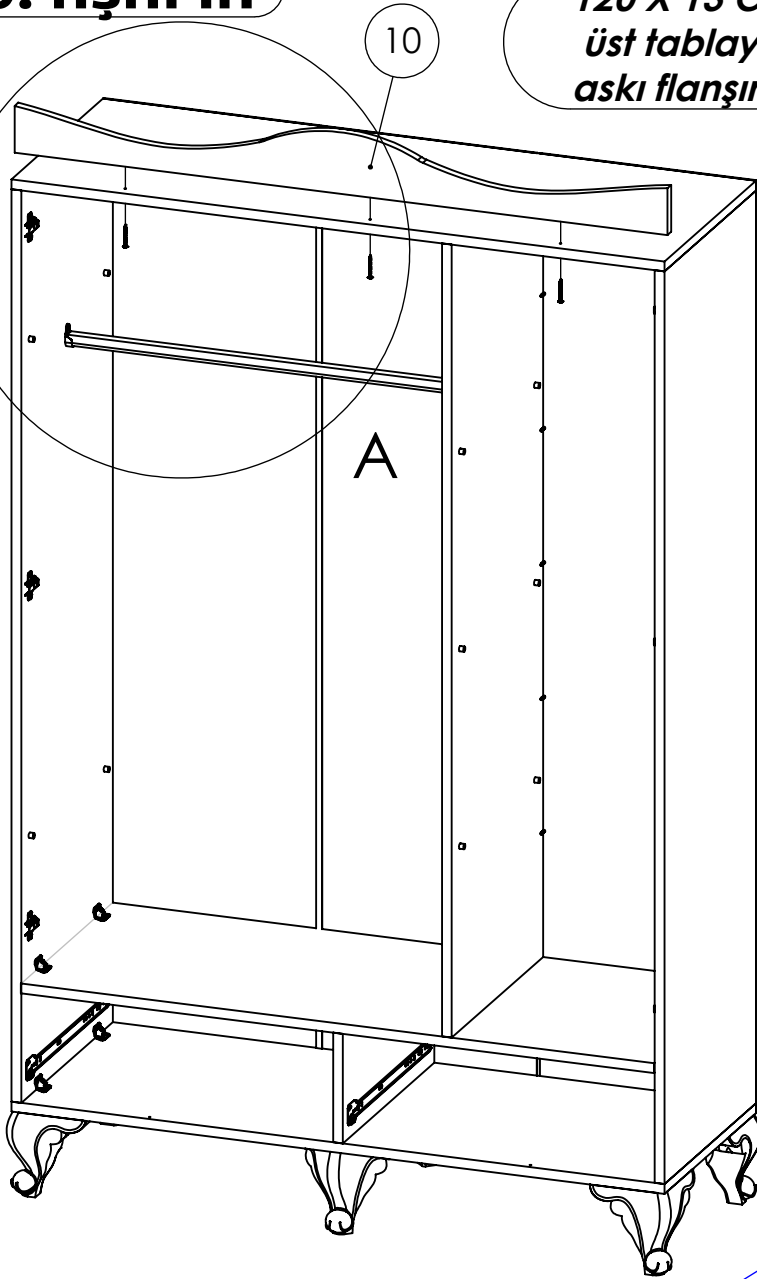

DETAY A
ÖLÇEK 2 : 13

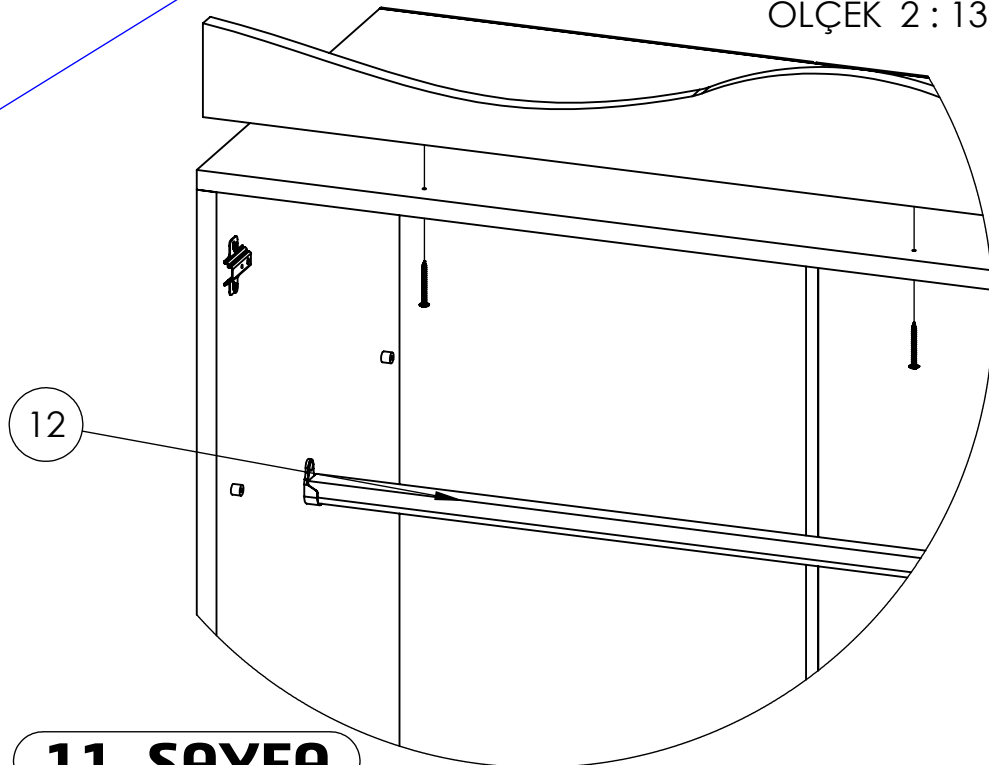

10. AŞAMA

77.2 X 44 Ölçüsündeki büyük raf pimlerinin üzerine oturtturulur.

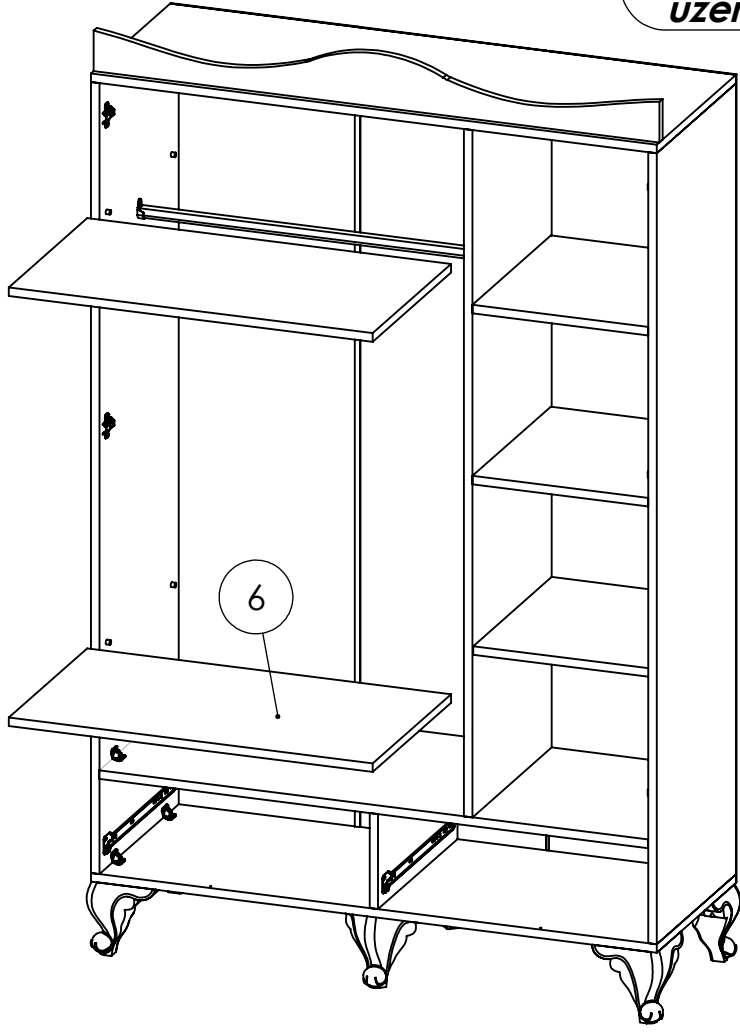

44 x 37.3 Ölçüsündeki 3 adet raf'ı raf pimlerinin üzerine oturtturulur.

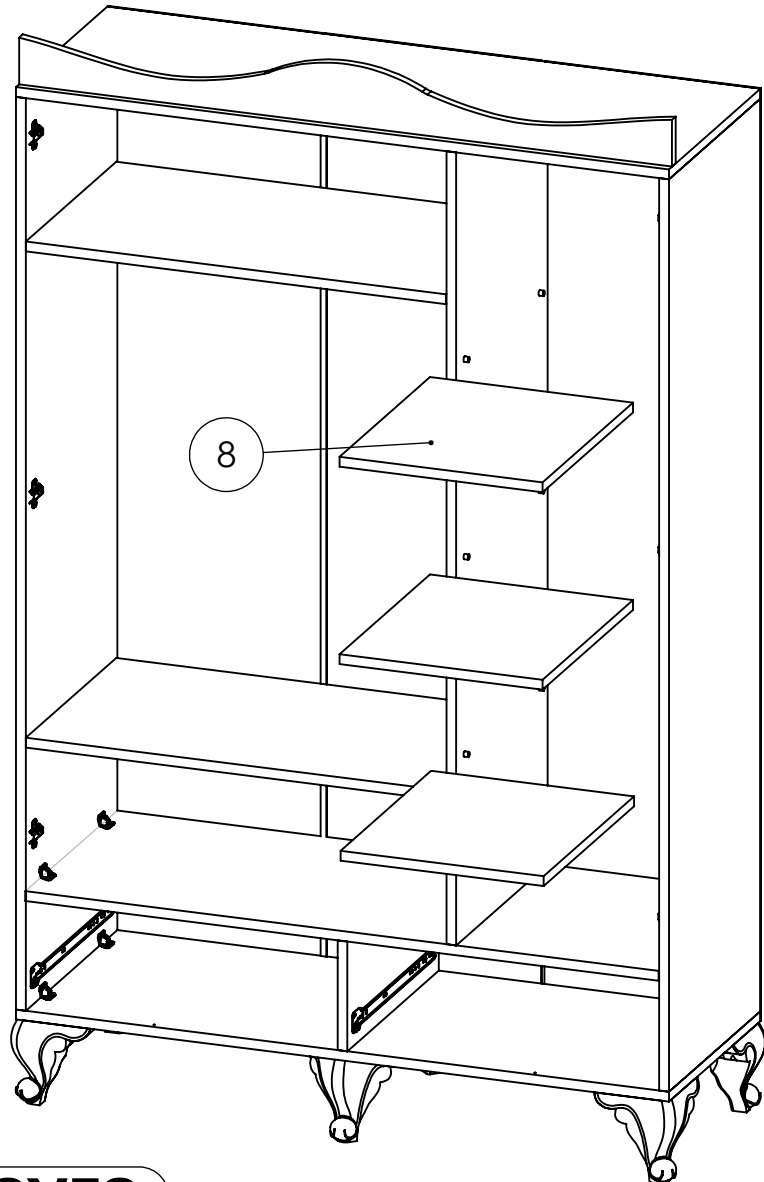

11. AŞAMA

147.5 x 39.8 ölçülerindeki kapakların menteşe yuvasına 3.5 x 18 vida ile kapaklara vidalanır.kulplar mantar başlı vida ile kapaklara vidalanır.

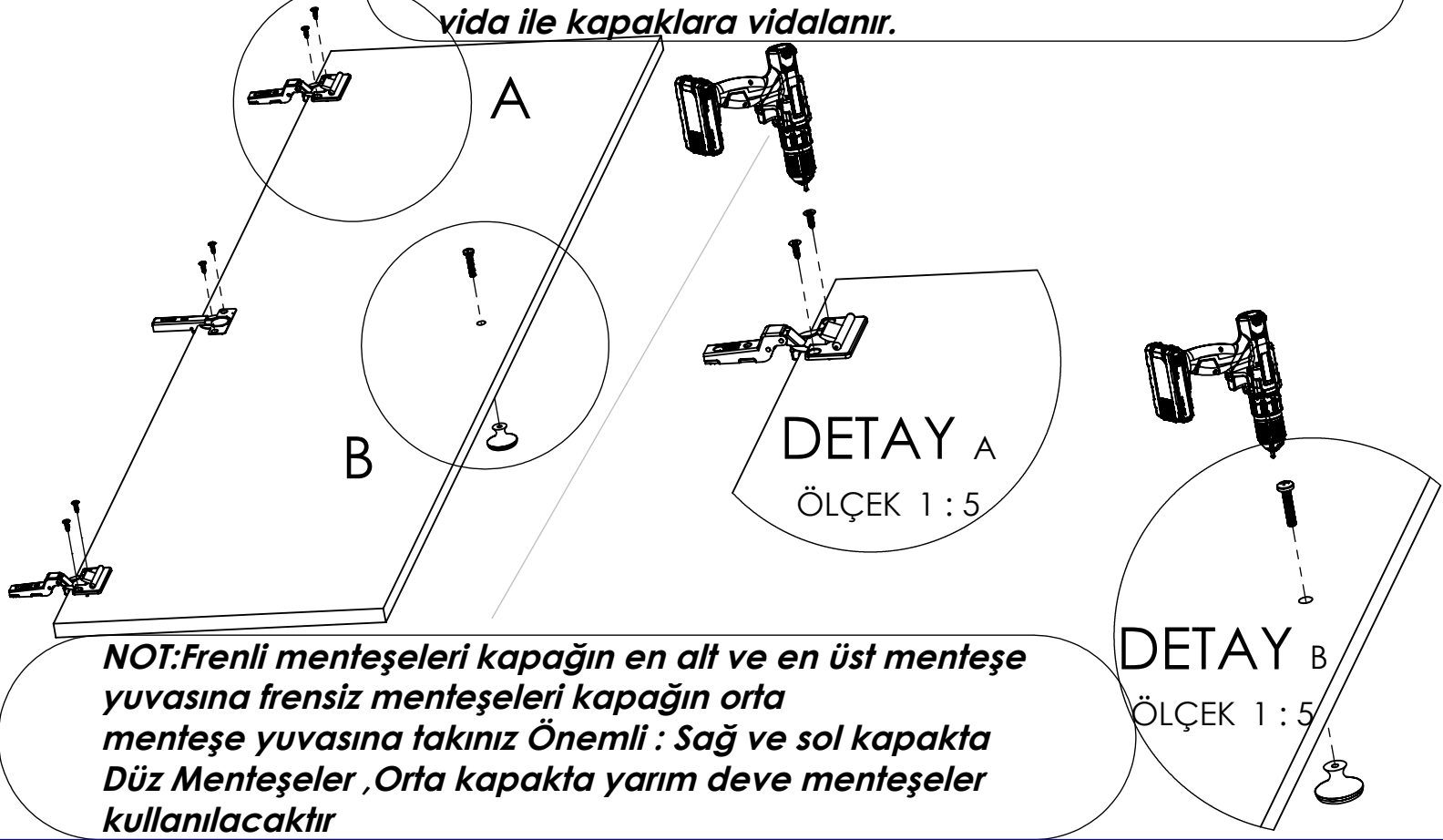

NOT:Frenli menteşeleri kapağın en alt ve en üst menteşe yuvasına frensiz menteşeleri kapağın orta menteşe yuvasına takınız Önemli : Sağ ve sol kapakta Düz Menteşeler ,Orta kapakta yarım deve menteşeler kullanılacaktır

3.5 x 18 vida ile kapaklar sağ-sol ve orta dikmelerdeki menteşe karşılığına vidalanır.

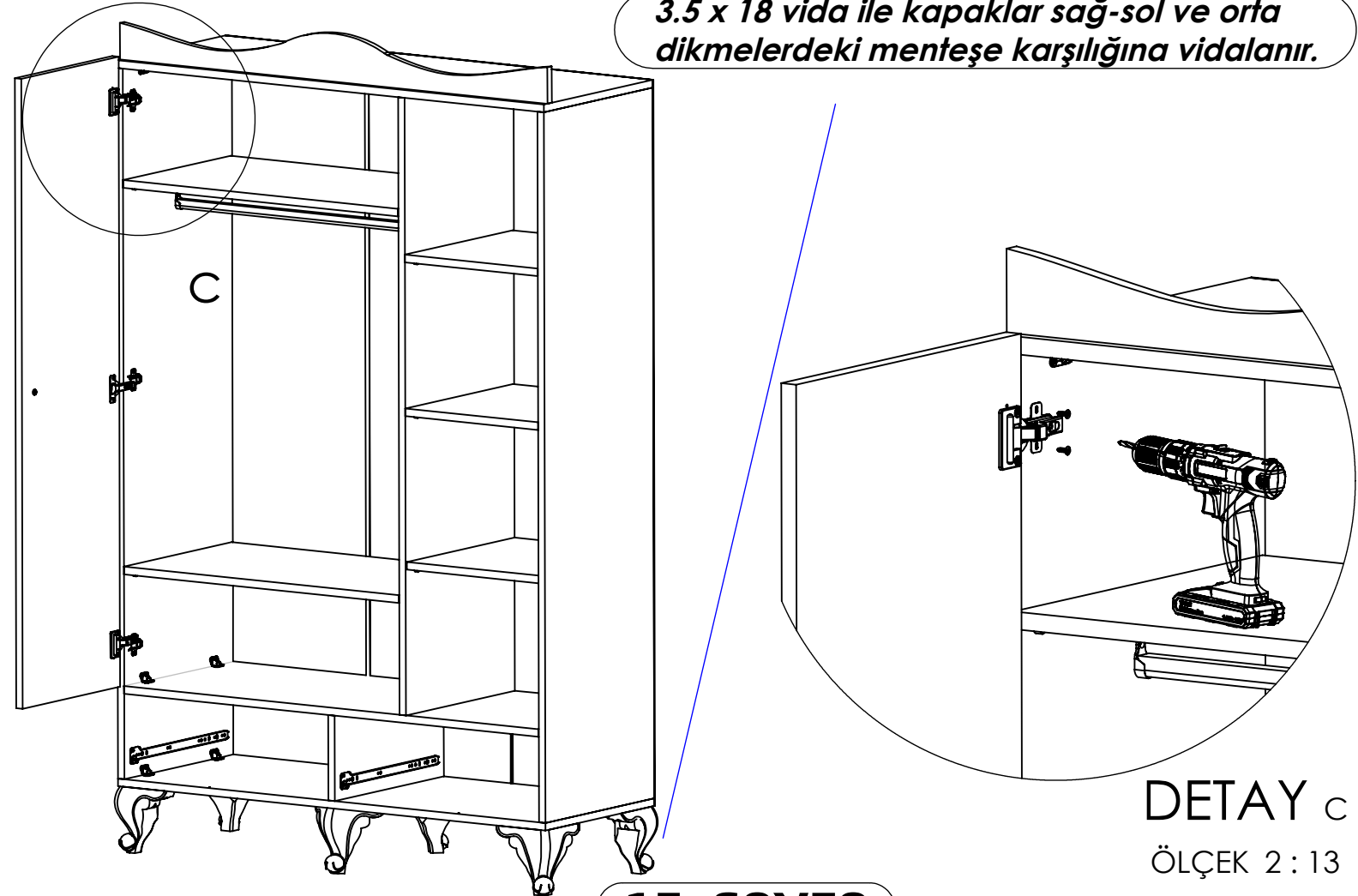

DETAY C
ÖLÇEK 2 : 13

12. AŞAMA

Kapaklar menteşe karşılıklarına takılarak kapak montajı tamamlanır.

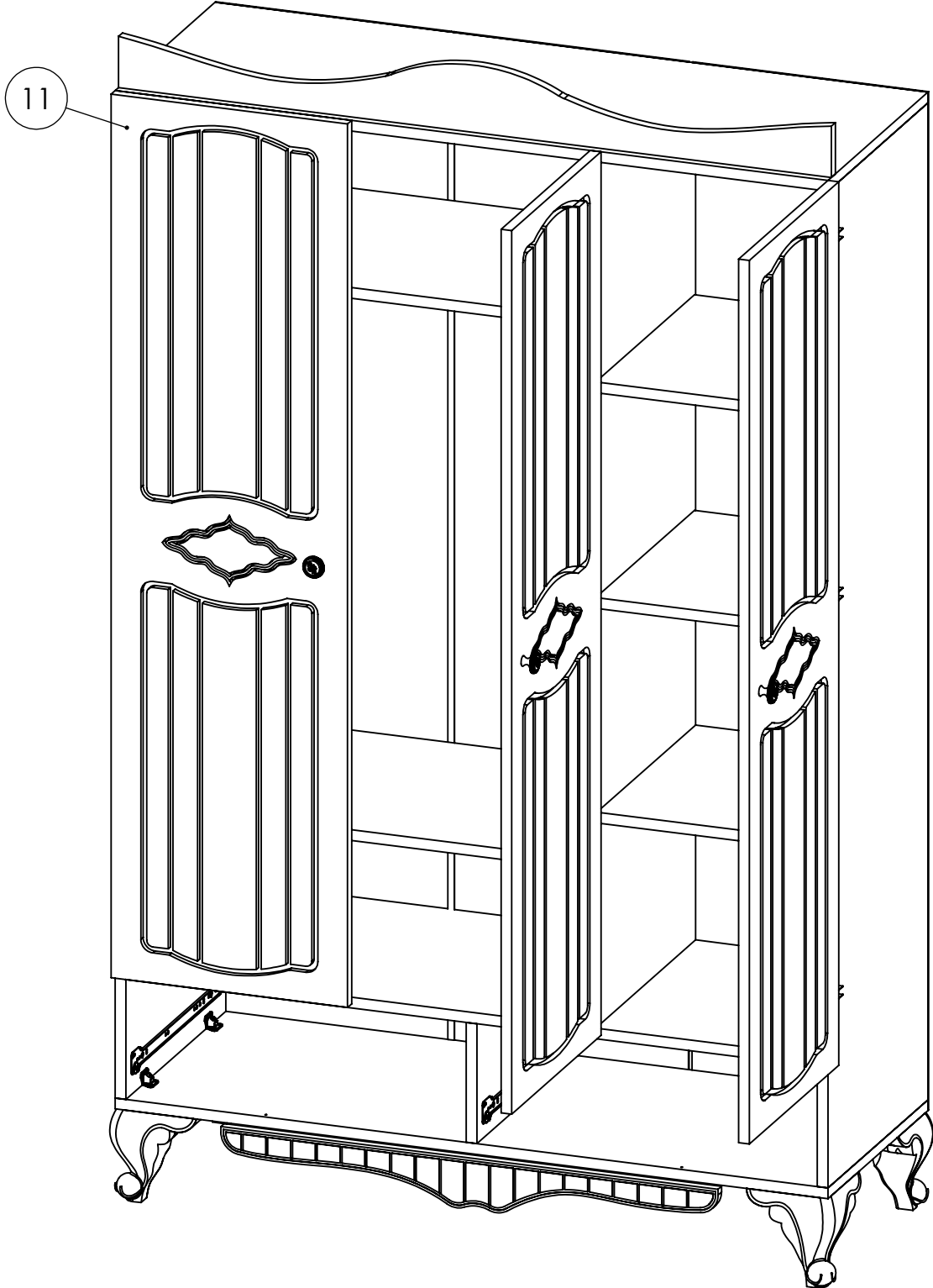

13. AŞAMA

ÇEKMECE KURULUMU

1

59.7 X 22 Ölçüsündeki çekmece önüne 40 x 12.5 ölçüsündeki çekmece yanlarını 3.5 x 50 vida ile önceden yerleri belirlenmiş vida deliklerinden birbirine vidalanır.

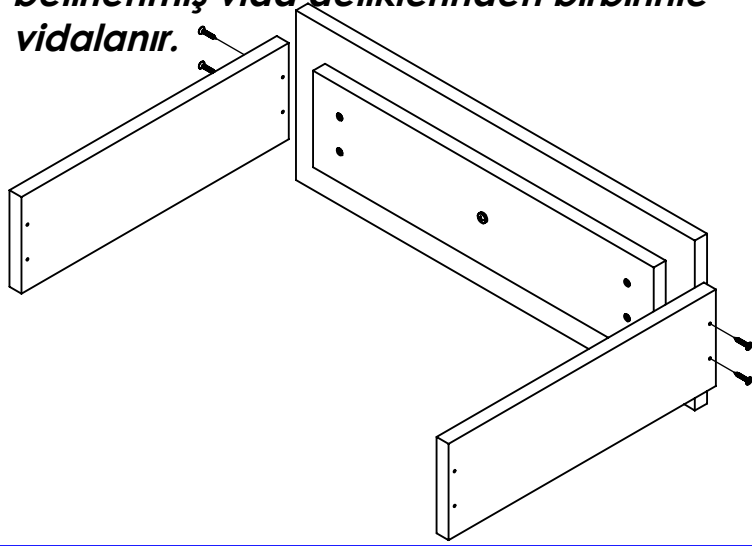

2

40 x 12.5 Ölçüsündeki çekmece arkasını 3.5 x 50 vida ile çekmece yanlarına vidalanır.

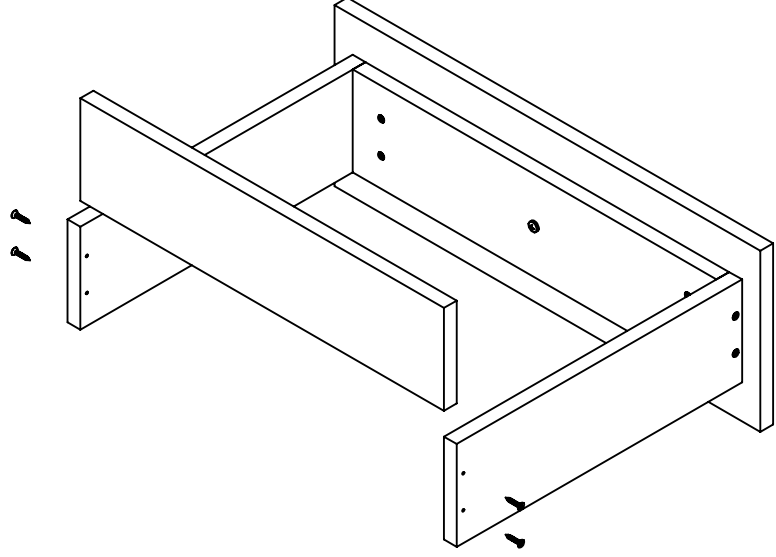

3

54.4 x 39.8 Ölçüsündeki çekmece dibini 3.5 x 25 vida ile çekmece yanlarına ve çekmece arkasına vidalanır.

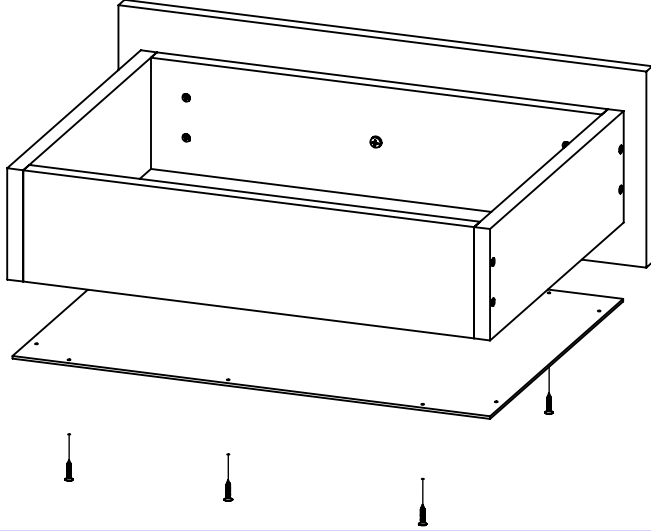

4

Çekmece rayları 3.5 x 18 vida ile çekmece dibine vidalanır

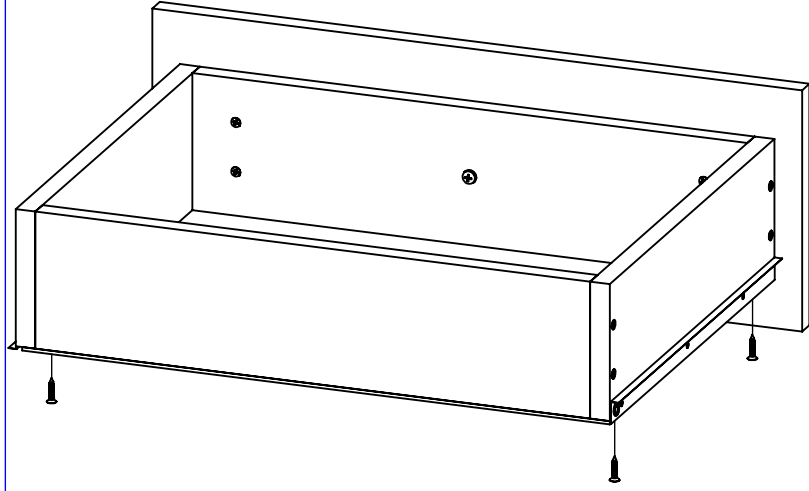

5

Kulp mantar başlı vida ile çekmece önüne vidalanır.

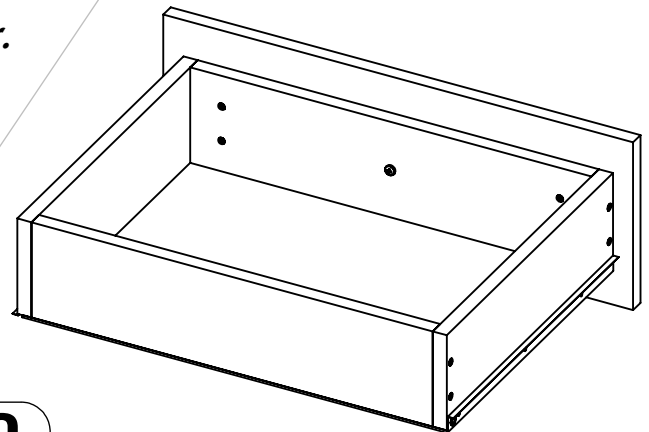
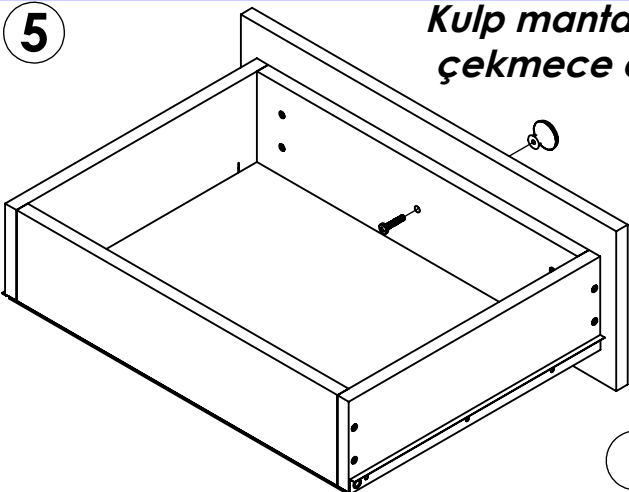

14. AŞAMA

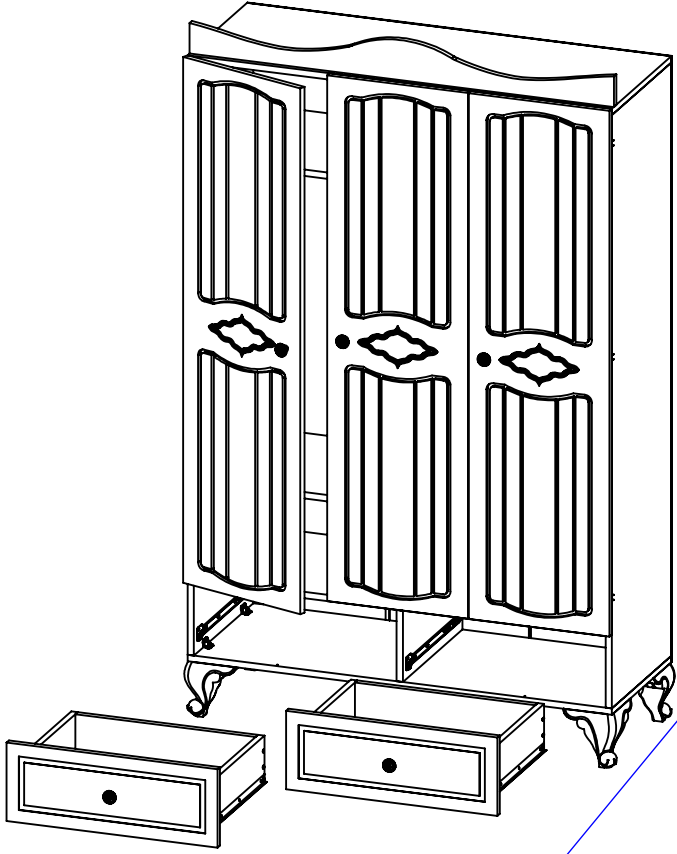

Montajı yapılan çekmeceleri sağ-sol ve orta dikmedeki sabit raylara geçirilerek montajı yapılarak dolap montajı bitirilir.

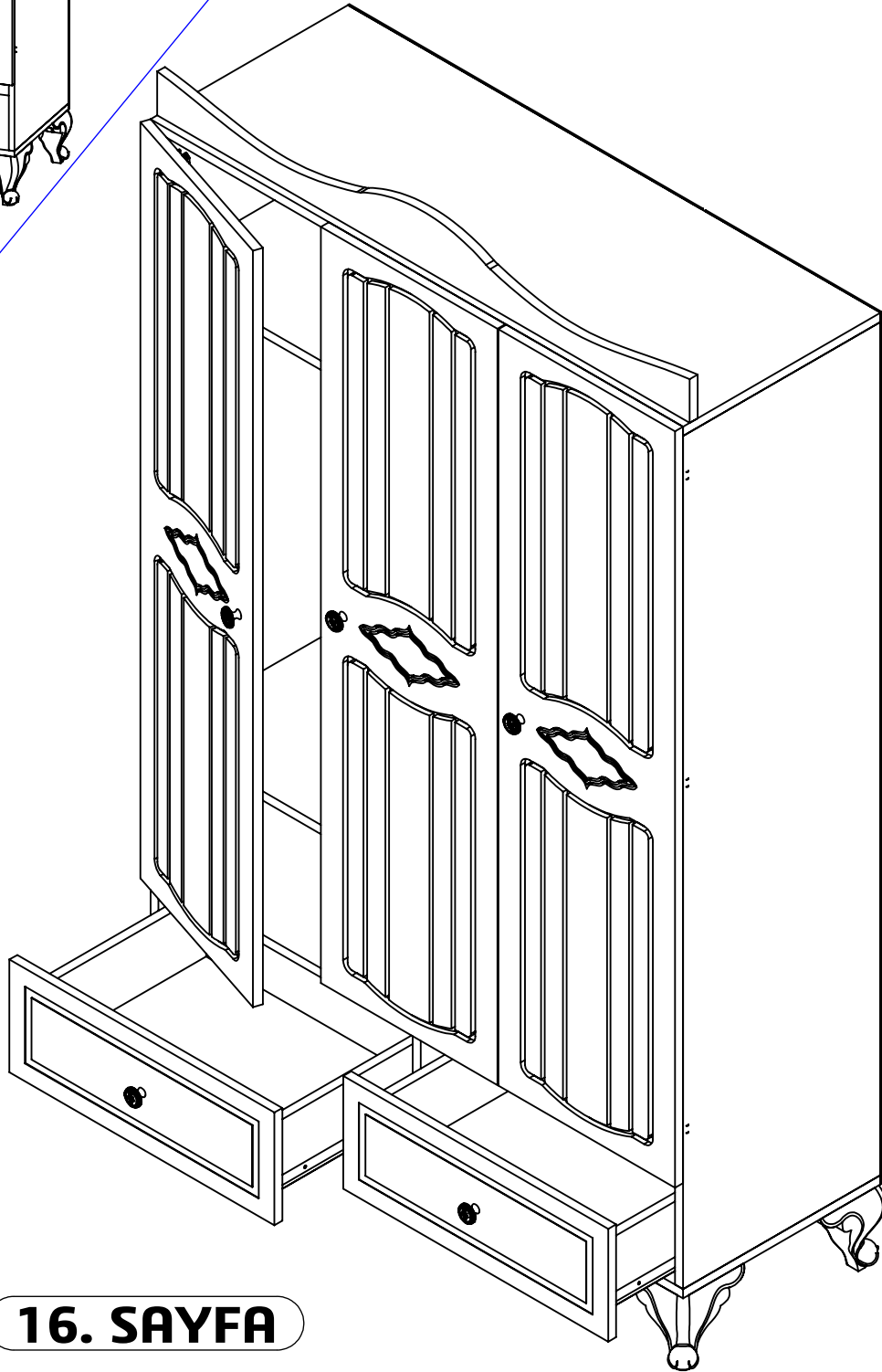

B A B Y • K I D S • Y O U N G

güncü bebe

B A B Y • K I D S • Y O U N G

S I N C E 1 9 8 3